

## CONSILIUL NAȚIONAL DE INTEGRITATE

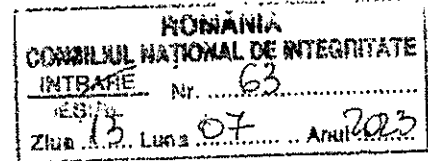

Domnului Nicolae CIUCĂ,

Președinte,

Senatul României

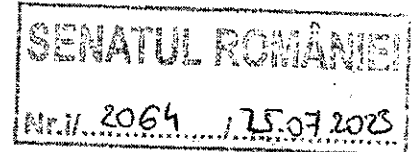

Stimate Domnule Președinte,

Ca urmare a ședinței Consiliului Național de Integritate din data de 13 iulie 2023, plenul Consiliului a hotărât transmiterea, în conformitate cu dispozițiile art. 38, alin. 2), lit. h) din Legea nr. 144/2007, republicată, cu modificările și completările ulterioare, a Raportului privind activitatea desfășurată de Agenția Națională de Integritate în anul 2022.

Cu deosebită considerație,

Sergiu ȚĂRA,

Președinte

Consiliul Național de Integritate

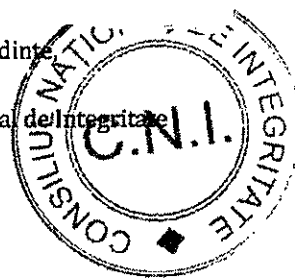

SECRETARIATUL CONSILIULUI NAȚIONAL DE INTEGRITATE

Adresa: B-dul Lăscăr-Căbuzăro 15, cod poștal 010661, sector 1, București, România

Telefon: +40 37 266 98 22, Fax: +40 37 266 98 80, E-mail: secretariat@cn.integritate.ro, secretariat@integritate.ro, Web site: www.integritate.ro

1 / 1





## **☰ CUPRINS**

<b>1</b>	<b>Sumar executiv</b>	<b>Pg. 05</b>
<b>2</b>	<b>Activitatea de evaluare</b>	<b>Pg. 07</b>
<b>3</b>	<b>Monitorizarea constatărilor ANI</b>	<b>Pg. 10</b>
<b>4</b>	<b>Resurse</b>	<b>Pg. 17</b>
<b>5</b>	<b>Transparență și conștientizare</b>	<b>Pg. 22</b>
<b>6</b>	<b>Agenda publică</b>	<b>Pg. 24</b>
<b>7</b>	<b>Evaluarea activității ANI</b>	<b>Pg. 34</b>
<b>7</b>	<b>Cooperare</b>	<b>Pg. 34</b>



## MISIUNE

Misiunea Agenției Naționale de Integritate este asigurarea integrității în exercitarea funcțiilor și demnităților publice și combaterea incidentelor de integritate, în condiții de legalitate, imparțialitate, transparență și responsabilitate. Misiunea Agenției Naționale de Integritate se realizează prin: - existența unei culturi organizaționale bine definite la nivelul Agenției, orientată pe valorificarea resurselor umane; - optimizarea și digitalizarea proceselor de management și implementarea de mecanisme eficiente de lucru; - promovarea conceptului de integritate în exercitarea funcțiilor și demnităților publice la nivel național și internațional; - orientare către interesul suprem al cetățenilor, în condiții de transparență și responsabilitate; - măsurarea continuă a rezultatelor și deciziilor manageriale.

## VIZIUNE

Agenția Națională de Integritate este o instituție matură din punct de vedere al proceselor de evaluare, care obține rezultate concrete în domeniul prevenției și conștientizării, folosind instrumente digitale și un corp de experți bine pregătiți profesional.

## PRINCIPII

În considerarea misiunii instituționale, principiile și valorile fundamentale care trasează acțiunile Agenției sunt următoarele:

**COERENȚĂ, CLARITATE și PRECIZIE** - toate obiectivele și măsurile ANI sunt complementare, exhaustive și conduc la construirea sinergiilor între politicile Agenției

**PROFESIONALISM și RESPONSABILITATE** în exercitarea funcției publice - inspectorii de integritate și personalul administrativ dau dovadă de o înaltă pregătire profesională și beneficiază de o experiență consolidată

**PREVENIRE și COMBATERE** - Agenția folosește mijloace inovative de identificare a potențialelor incidente de integritate și pune la dispoziția demnitarilor, funcționarilor publici și a tuturor persoanelor interesate, instrumente de clarificare a legislației;

**INTEGRITATE** - managementul ANI ia toate măsurile pentru prevenirea incidentelor de integritate la nivelul Agenției;

**TRANSPARENȚĂ** - Agenția asigură acces nemijlocit la informațiile de interes public, urmărind multiplicarea acestora și prezentarea într-o interfață „prietenosă”;

**EGALITATE DE ȘANSE** - implicarea angajaților ANI în activități, promovarea acestora în funcția publică și acordarea avantajelor prevăzute de lege se face fără discriminare și în baza criteriilor de competență și a limitelor legislative.



## SUMAR EXECUTIV

---

În anul 2022, cele mai importante repere ale activității desfășurate au fost reprezentate de:

- finalizarea, în urma activității de evaluare desfășurate de inspectorii de integritate, a unui număr de 1.311 dosare și aplicarea a 952 contravenții pentru nedepunerea declarațiilor de avere și de interese în termenele prevăzute de lege, neaplicarea sancțiunilor disciplinare, ca urmare a rămânerii definitive a raportului de evaluare etc. Dintre dosarele finalizate, în 189 de dosare au fost constatate 69 cazuri de incompatibilitate, 62 cazuri de conflicte de interese administrative, 16 cazuri privind diferențe nejustificate între averea dobândită și veniturile realizate și 63 cazuri privind 57 persoane, în care au fost constatate indicii privind săvârșirea unor fapte penale (folosirea funcției pentru favorizarea altor persoane, conflict de interese penal, fals în declarații, fals intelectual și încălcarea legislației fiscale);
- analizarea de către sistemul PREVENT a 19.335 de proceduri de achiziție publică și emiterea a 22 avertismente de integritate în ceea ce privește posibile încălcări ale legislației privind conflictul de interese în achiziții publice, în valoare de 703.8 milioane lei (aprox. 142,7 milioane euro);
- intrarea în vigoare a Legii nr. 361/2022 privind protecția avertizorilor în interes public;
- efectuarea demersurilor pentru popularizarea platformei e-DAI de completare și depunere electronică a declarațiilor de avere și de interese;
- organizarea de sesiuni de instruire cu privire la digitalizarea procesului de depunere a declarațiilor de avere și interese, precum și referitoare la regimul incompatibilităților și al conflictelor de interese;
- derularea de activități de conștientizare în vederea depunerii declarațiilor de avere și de interese anuale;
- implementarea proiectului *NIAct - Actualizarea legislației în domeniul integrității și oferirea de sprijin autorităților și deponenților în tranziția către declararea digitală a averilor și intereselor*, cod proiect: SIPOCA1158;



- finalizarea proiectului „*EMOD - Dezvoltarea capacității instituționale a Agenției Naționale de Integritate pentru eficientizarea fluxurilor interne de lucru și a modului de depunere a declarațiilor de avere și de interese în procesul electoral și anual*”, SMIS 129864, Axa prioritară 1 *Administrație publică și sistem judiciar eficiente*;
- îndeplinirea rolului de beneficiar și coordonator de reforme și/sau investiții în cadrul Planului Național de Redresare și Reziliență;
- adoptarea Strategiei Agenției Naționale de Integritate 2022 – 2025;
- implementarea măsurilor prevăzute în Strategia Națională Anticorupție 2021 – 2025;
- actualizarea *Listei funcțiilor publice importante* prevăzută de Legea nr. 129/2019;
- lansarea European Network for Public Ethics, Agenția Națională de Integritate având calitatea de membru fondator;
- derularea stagiului de practică pentru studenți din cadrul din cadrul Universității din București – Facultatea de Drept și din cadrul Școlii Naționale de Studii Politice și Administrative.;
- participarea reprezentanților ANI la sesiuni de instruire în cadrul Proiectului *ROFSIP2021OS5A04PO2 Dezvoltarea integrată a instrumentelor de luptă împotriva corupției – ANTICOR\_INT*;
- continuarea eforturilor de transparentizare și conștientizare, în special în cazul punctelor de vedere acordate petenților care au solicitat clarificări cu privire la regimul juridic al conflictelor de interese și al incompatibilităților;
- exportul de bune practici și consolidarea cooperării internaționale cu instituții din domeniul prevenirii și combaterii corupției, cu competențe similare Agenției Naționale de Integritate.



# ACTIVITATEA DE EVALUARE

## IANUARIE – DECEMBRIE 2022

### AVERI NEJUSTIFICATE

16 cazuri în valoare totală de  
5.758.139,06 Lei  
(1.601.037,22 Euro)



1 Președinte Consiliu Județean  
1 primar  
1 consilier încadrat la cabinetul demnitarului  
8 funcționari publici cu statut special  
5 funcționari publici

### INCOMPATIBILITĂȚI

69 cazuri



1 senator  
3 consilieri județeni  
8 primari  
7 viceprimari  
23 consilieri locali  
5 persoane cu funcție de conducere din  
cadrul instituțiilor publice  
3 funcționari publici cu statut special  
19 funcționari publici



### CONFLICTE DE INTERESE ADMINISTRATIVE

62 cazuri



7 primari

6 viceprimari

36 consilieri locali

3 persoane cu funcție de conducere din  
cadrul instituțiilor publice

1 funcționar public cu statut special

9 funcționari publici

### INDICII PRIVIND SĂVÂRȘIREA UNOR FAPTE PENALE/FISCALE

*Potrivit art. 17, alin. (4) din Legea nr. 176/2010*

63 cazuri ce vizează  
57 persoane



1 senator

1 președinte Consiliu Județean

2 consilieri județeni

10 primari

4 viceprimari

9 consilieri locali

17 funcționari publici cu statut special

6 persoane cu funcție de conducere din  
cadrul instituțiilor publice

7 funcționari publici

36 cazuri – Folosirea funcției pentru  
favorizarea unor persoane/ Conflict de  
interese penal

25 cazuri – Fals în declarații

1 caz – Fals intelectual

1 caz – Încălcarea legislației fiscale





# ACTIVITATEA DE EVALUARE

## Activitatea de evaluare – actualizare la 31 decembrie 2022

În perioada septembrie 2010 (adoptarea Legii nr. 176/2010) – 31 decembrie 2022, Agenția Națională de Integritate a finalizat 22.007 dosare, dintre care:

- 18.553 dosare clasate, întrucât sesizările primite nu îndeplineau condițiile prevăzute de lege, intrau în competența altor instituții, faptele sesizate nu s-au confirmat sau au fost afectate de termenele de prescripție prevăzute de lege;
- 3.454 dosare în care s-au constatat diferențe semnificative între averea dobândită și veniturile realizate, încălcarea regimului juridic al incompatibilităților, al conflictului de interese în materie administrativă, indicii temeinice privind săvârșirea unor fapte de natură penală (conflict de interese, fals în declarații, infracțiuni asimilate infracțiunilor de corupție etc.).

La finalul lunii decembrie, 2.974 de dosare se aflau în lucru, iar media acestora era aprox. 116 dosare / inspector.

### Stadiul dosarelor ANI la data de 31 decembrie 2022

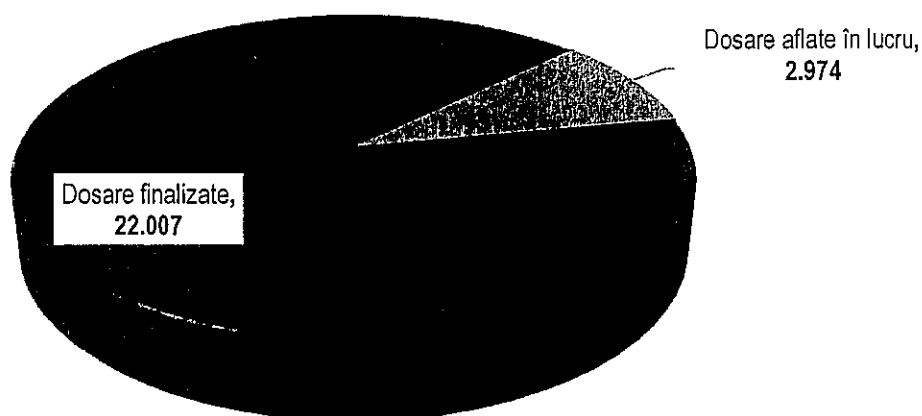



# MONITORIZAREA CONSTATĂRILOR ANI APRILIE 2008 – DECEMBRIE 2022

## AVERI NEJUSTIFICATE

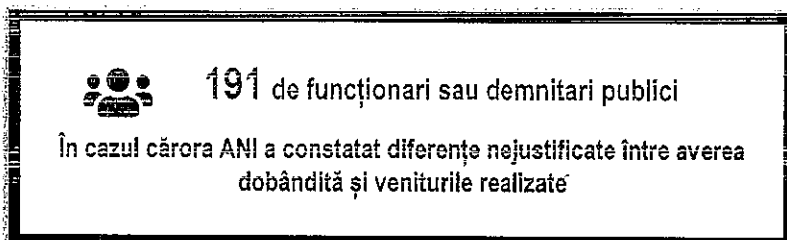
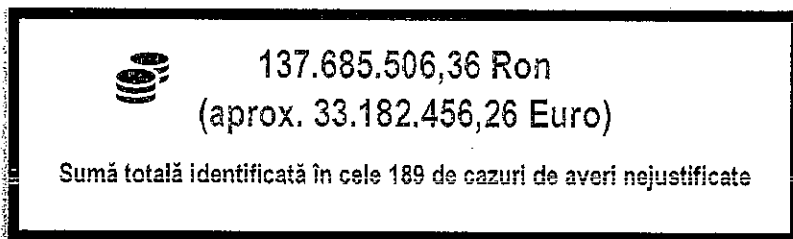

### Stadiul cazurilor de averi nejustificate constatate de ANI

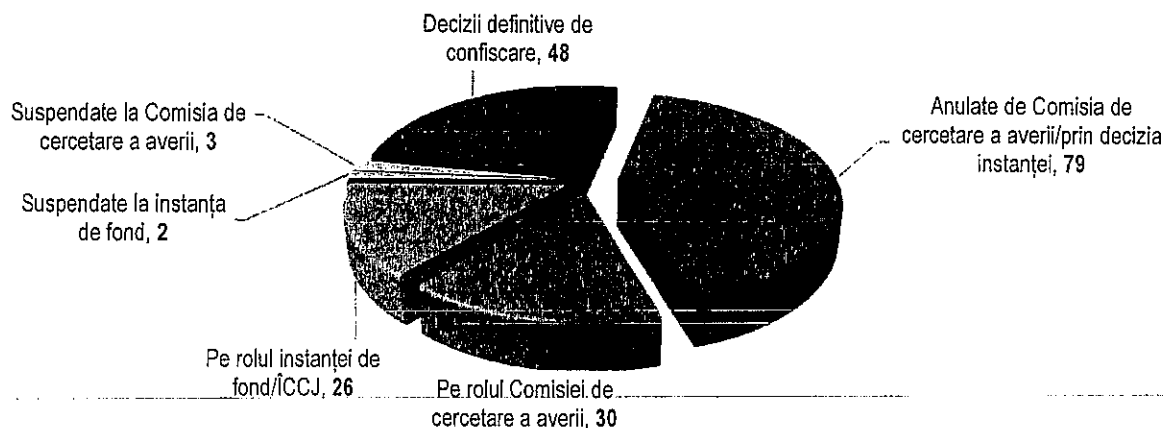



48 de decizii definitive și irevocabile ale instanței privind confiscarea averii cu caracter nejustificat,  
în 49 de cazuri constatate de ANI

<i>Categorii funcții</i>	<i>Funcții</i>
5 demnitari autorități centrale	1 deputat, 2 senatori, 1 prefect, 1 ministru
11 aleși locali	1 vicepreședinte Consiliu Județean, 1 consilier general, 1 consilier județean, 1 primar, 7 consilieri locali
7 funcționari publici	
16 funcționari publici cu statut special	
10 persoane cu funcție de conducere din cadrul instituțiilor publice	

+  **32,7 milioane RON**  
(aprox. 7,2 milioane EURO)  
dispuși spre confiscare

În cazurile definitive și irevocabile, ANI informează Agenția Națională de Administrare Fiscală (ANAF) în vederea dispunerii măsurilor necesare confiscării sumelor

## INCOMPATIBILITĂȚI



### Stadiul cazurilor de incompatibilități constatate de ANI

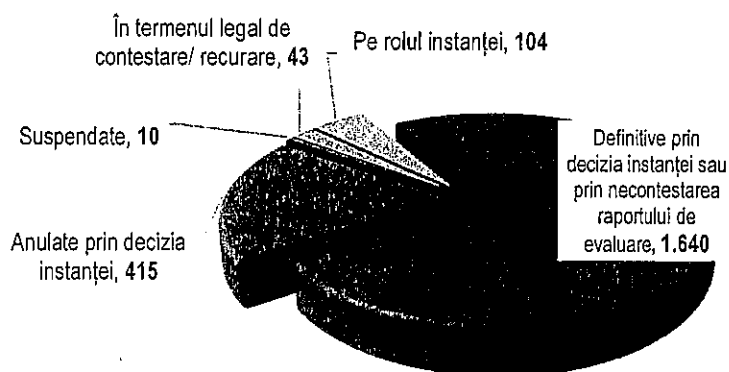



### 1.640 de cazuri privind incompatibilități constatate de ANI rămase definitive și irevocabile

Categoriile funcții	Funcții
50 demnitari autorități centrale	29 deputați, 7 senatori, 7 președinți și vicepreședinți instituții publice, 4 secretari de stat, 2 secretari generali, 1 subprefect
1.143 aleși locali	3 președinți Consilii Județene, 5 vicepreședinți Consilii Județene, 5 consilieri generali – C.G.M.B., 92 consilieri județeni, 252 primari, 319 viceprimari, 467 consilieri locali
151 persoane cu funcție de conducere din cadrul instituțiilor publice	
6 magistrați	4 judecători, 2 procurori
26 funcționari publici cu statut special	
244 funcționari publici	
20 persoane din cadrul altor categorii prevăzute de Legea nr. 176/2010	17 membri în Consilii de Administrație/Comitete Directoare, 2 consilieri diplomatici, 1 persoană asimilată magistraților

### Stadiul celor 1.497 cazuri de incompatibilitate rămase definitive care au ajuns pe rolul Comisiilor de Disciplină (CD)

516 cazuri Persoana evaluată a fost eliberată din funcție

58 cazuri Au fost aplicate reduceri salariale între 5 - 20% pe o perioadă cuprinsă între 1 - 6 luni

36 cazuri Au fost aplicate alte sancțiuni: avertismente verbale sau scrise / retragerea temporară a indemnizației de ședință / suspendarea temporară a dreptului de a avansa în gradul de salarizare sau în funcție / retrogradarea în funcția publică / aplicarea temporară a unei interdicții de a ocupa o anumită funcție în cadrul instituției / transferarea la altă instituție etc.

887 cazuri Nu au fost aplicate sancțiuni\* întrucât persoana evaluată a demisionat sau și-a încheiat mandatul înainte de transmiterea raportului de evaluare către CD sau înainte de luarea unei decizii de către CD / termenul în care puteau fi aplicate sancțiunile disciplinare a expirat / persoana are raporturile suspendate, astfel încât nu pot fi aplicate sancțiuni sau dispuse măsuri / CD a refuzat să ia vreo măsură sau să dezbată cazul / Decizia CD a fost anulată de către instanță etc.

\*În anul 2022, Agenției Naționale de Integritate i-a fost comunicată 1 decizie a Comisiei de Disciplină prin care s-a dispus clasarea solicitării de aplicare a sancțiunii disciplinare prevăzute de lege;



## CONFLICTE DE INTERESE ADMINISTRATIVE

### Stadiul cazurilor de conflicte de interese administrative constatate de ANI

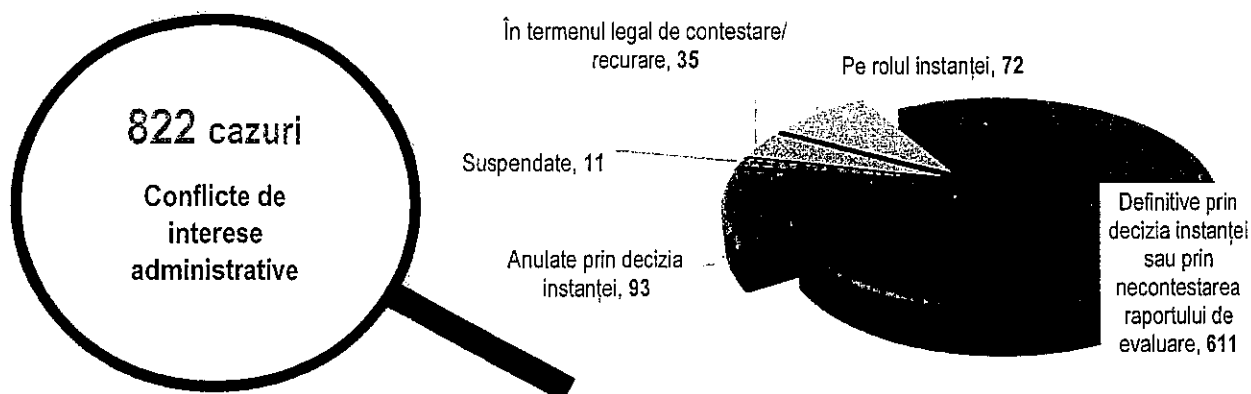

611 cazuri privind conflicte de interese administrative constatate de ANI rămase definitive și irevocabile

<i>Categorii funcții</i>	<i>Funcții</i>
58 demnitari autorități centrale	51 deputați, 3 senatori, 2 președinți și vicepreședinți instituții publice, 1 secretar de stat, 1 secretar general
455 aleși locali	8 președinți Consilii Județene, 18 consilieri județeni, 147 primari, 38 viceprimari, 244 consilieri locali
40 persoane cu funcție de conducere din cadrul instituțiilor publice	
1 magistrat	1 judecător
2 funcționari publici cu statut special	
54 funcționari publici	
1 persoană din cadrul altor categorii prevăzute de Legea nr. 176/2010	1 membru în Consiliu de Administrație



## Stadiul celor 551 cazuri de conflicte de interese administrative rămase definitive care au ajuns pe rolul Comisiilor de Disciplină (CD)

**114 cazuri** Persoana evaluată a fost eliberată din funcție

**92 cazuri** Au fost aplicate reduceri salariale între 5 - 20% pe o perioadă cuprinsă între 1 - 6 luni

**9 cazuri**

Au fost aplicate alte sancțiuni: retragerea temporară a indemnizației de ședință / retragerea cuvântului / suspendarea din funcție / suspendarea temporară a dreptului de a avansa în gradul de salarizare sau în funcție / retrogradarea în funcția publică / aplicarea temporară a unei interdicții de a ocupa o anumită funcție în cadrul instituției etc.

**336 cazuri**

Nu au fost aplicate sancțiuni (întrucât persoana evaluată a demisionat sau și-a încheiat mandatul înainte de transmiterea raportului de evaluare către CD sau înainte de luarea unei decizii de către CD / CD a refuzat să ia vreo măsură sau să dezbată cazul etc.

## CAZURI ÎNAINȚATE ORGANELOR DE URMĂRIRE PENALĂ

Stadiul cazurilor înaintate organelor de urmărire penală - 727 cazuri

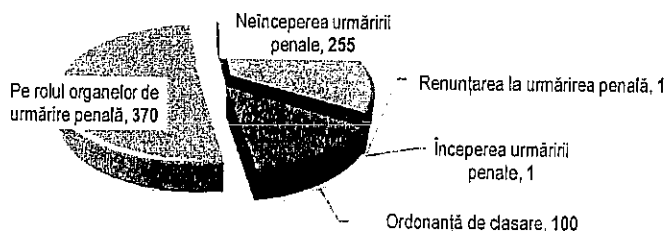

**803 cazuri**

Indicii privind săvârșirea unor fapte penale înaintate organelor de urmărire penală

Stadiul cazurilor aflate pe rolul instanțelor de judecată - 76 cazuri

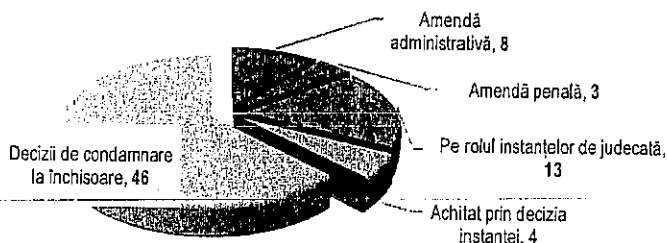



46 de decizii de condamnare la închisoare pronunțate în 48 de cazuri:

➤ Condamnări definitive și irevocabile – 36 persoane

<i>Categorii funcții</i>	<i>Funcții</i>
17 demnitari autorități centrale	16 deputați, 1 senator
10 aleși locali	1 vicepreședinte Consiliu Județean, 8 primari, 1 consilier local
6 persoane cu funcție de conducere din cadrul instituțiilor publice	
3 funcționari publici / contractuali	

➤ Condamnări pronunțate de instanța de fond – 10 persoane

<i>Categorii funcții</i>	<i>Funcții</i>
4 demnitari autorități centrale	4 deputați
5 aleși locali	1 președinte Consiliu Județean, 2 primari, 2 consilleri locali
1 persoană cu funcție de conducere din cadrul instituțiilor publice	



## SANȚIUNI ADMINISTRATIVE

În perioada **septembrie 2010** (adoptarea Legii nr. 176/2010) – **31 decembrie 2022**, Agenția Națională de Integritate a aplicat **9.624** amenzi administrative, după cum urmează:

- **8.995** sancțiuni aplicate pentru nedeținerea declarațiilor de avere și de interese în termenele prevăzute de lege, nedeținerea veniturilor ori declararea veniturilor cu trimitere la înscrisuri;
- **287** sancțiuni aplicate pentru neaplicarea sancțiunilor disciplinare, ca urmare a rămânării definitive a raportului de evaluare;
- **226** sancțiuni aplicate conducătorilor instituțiilor publice pentru nerespectarea obligațiilor (ex: nedesemnarea persoanei responsabile cu implementarea prevederilor Legii nr. 176/2010);
- **116** sancțiuni aplicate persoanelor din cadrul instituțiilor publice, responsabile de implementarea prevederilor legale referitoare la declarațiile de avere și de interese.

Amenzi administrative

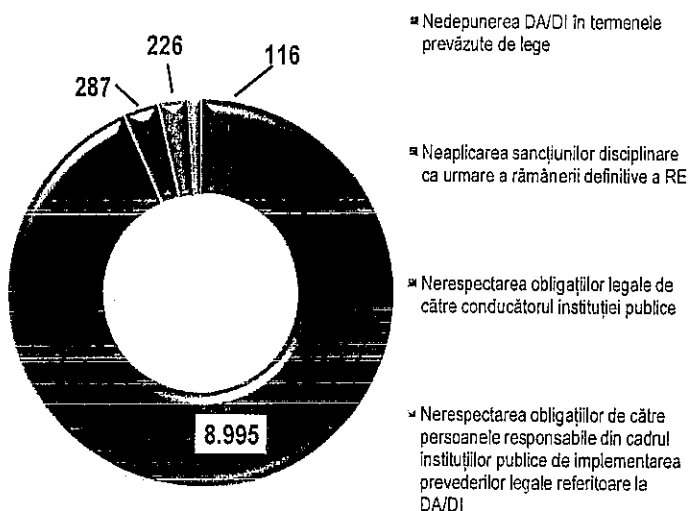

Din cele 2.192 de plângeri formulate împotriva amenzilor administrative aplicate de ANI până la data de 31 decembrie 2022, instanțele au emis decizii definitive și irevocabile în 1.720 cazuri, după cum urmează:

- **1.377 (80%)** decizii de menținere a sancțiunilor contravenționale aplicate de ANI;
- **343 (20%)** decizii de anulare a sancțiunilor contravenționale aplicate de ANI.





# RESURSE

## RESURSE FINANCIARE

### Buget

Prin Legea bugetului de stat pe anul 2022 nr. 317/2021, s-a aprobat bugetul de cheltuieli al Agenției Naționale de Integritate, după cum urmează:

✓ **Credite de angajament în sumă totală de 27.395.000 Lei, din care:**

- Cheltuieli de personal – 14.000.000 Lei;
- Bunuri și servicii – 12.607.000 Lei;
- Programe din Fondul Social European (FSE) – 170.000 Lei;
- Alte cheltuieli – 58.000 Lei;
- Cheltuieli de capital – 560.000 Lei.

✓ **Credite bugetare în sumă totală de 33.528.000 Lei, din care:**

- Cheltuieli de personal – 14.000.000 Lei;
- Bunuri și servicii – 12.607.000 Lei;
- Programe din Fondul Social European (FSE) – 6.303.000 Lei;
- Alte Cheltuieli – 58.000 Lei;
- Cheltuieli de capital – 560.000 Lei.

Ca urmare a aplicației pentru fonduri nerambursabile în cadrul POCA, a fost avizat proiectul intitulat *NIAct - Actualizarea legislației în domeniul integrității și oferirea de sprijin autorităților și deponenților în tranziția către declararea digitală a averilor și intereselor* (cod MySMIS 152674), în cadrul *POCA/949/2/2/Creșterea transparenței, eticii și integrității în cadrul autorităților și instituțiilor publice, axa prioritară 2, obiectiv specific POCA 2.2.*

În condițiile prevederilor art. 19, alin. (5) și art. 48 alin. (2) din Legea bugetului de stat pe anul 2022 nr. 317/2021, pentru asigurarea implementării proiectului sus-menționat, a fost aprobată suplimentarea creditelor bugetare pe anul 2022 la cap. 51.01 *Autorități publice și acțiuni externe*, la titlul 58 *Proiecte cu finanțare din fonduri externe nerambursabile aferente cadrului financiar 2014 - 2020*, astfel : Credite de angajament – 4.134.000 lei; Credite bugetare – 2.257.000 lei.

În urma suplimentării din luna martie, bugetul Agenției Naționale de Integritate pe anul 2022, este:

✓ **Credite de angajament în sumă totală de 31.529.000 Lei, din care:**

- Cheltuieli de personal – 14.000.000 Lei;
- Bunuri și servicii – 12.607.000 Lei;



- Programe din Fondul Social European (FSE) – 4.304.000 Lei;
- Alte cheltuieli – 58.000 Lei;
- Cheltuieli de capital – 560.000 Lei.

✓ **Credite bugetare în sumă totală de 35.785.000 Lei, din care:**

- Cheltuieli de personal – 14.000.000 Lei;
- Bunuri și servicii – 12.607.000 Lei;
- Programe din Fondul Social European (FSE) – 8.560.000 Lei;
- Alte Cheltuieli – 58.000 Lei;
- Cheltuieli de capital – 560.000 Lei.

**Bugetul Agenției Naționale de Integritate pe anul 2022, în urma Ordonanței de Urgență a Guvernului cu privire la rectificarea bugetului de stat nr.19/2022, este:**

✓ **Credite de angajament în sumă totală de 30.268.000 Lei, din care:**

- Cheltuieli de personal – 14.000.000 Lei;
- Bunuri și servicii – 11.346.000 Lei;
- Programe din Fondul Social European (FSE) – 4.304.000 Lei;
- Alte cheltuieli – 58.000 Lei;
- Cheltuieli de capital – 560.000 Lei.

✓ **Credite bugetare în sumă totală de 34.524.000 Lei, din care:**

- Cheltuieli de personal – 14.000.000 Lei;
- Bunuri și servicii – 11.346.000 Lei;
- Programe din Fondul Social European (FSE) – 8.560.000 Lei;
- Alte Cheltuieli – 58.000 Lei;
- Cheltuieli de capital – 560.000 Lei.

**Bugetul Agenției Naționale de Integritate pe anul 2022, în urma rectificării prin Ordonanța de Urgență a Guvernului nr.160/2022, și în conformitate cu prevederile art. 54 din Legea nr. 500/2002 privind finanțele publice este:**

✓ **Credite de angajament în sumă totală de 28.168.000 Lei, din care:**

- Cheltuieli de personal – 13.577.000 Lei;
- Bunuri și servicii – 9.777.000 Lei;
- Programe din Fondul Social European (FSE) – 4.304.000 Lei;
- Alte cheltuieli – 55.000 Lei;
- Cheltuieli de capital – 455.000 Lei.



✓ **Credite bugetare în sumă totală de 32.424.000 Lei, din care:**

- Cheltuieli de personal – 13.577.000 Lei;
- Bunuri și servicii – 9.777.000 Lei;
- Programe din Fondul Social European (FSE) – 8.560.000 Lei;
- Alte cheltuieli – 55.000 Lei;
- Cheltuieli de capital – 455.000 Lei.

## **Achiziții publice**

În anul 2022, Agenția Națională de Integritate a atribuit 37 contracte, cu o valoare de 6.206.123,26 Lei. *Mai multe detalii în Anexa 1*

## **RESURSE UMANE**

### **Ocuparea posturilor**

La sfârșitul lunii **decembrie 2022**, **100 posturi** erau ocupate în cadrul Agenției Naționale de Integritate, după cum urmează:

Management	3 posturi
Inspectori de integritate	38 posturi
Personal suport pentru Inspekția de integritate*	43 posturi
Personal administrativ**	16 posturi

\*Direcția Generală de Tehnologia Informației, Achiziții, Investiții și Logistică / Direcția Generală Juridică, Relații Publice și Comunicare / Registratură Inspekției/ Compartimentul Informații Clasificate;

\*\*Cabinet Demnitar Președinte / Compartiment Audit Public Intern / Serviciul Economic/ Serviciul Resurse Umane

### **Politica de personal**

Modificările intervenite în anul 2022 în politica de personal a Agenției Naționale de Integritate sunt detaliate în *Anexa 2*.

### **Politica pregătirii profesionale a personalului propriu**

Politica pregătirii profesionale a personalului Agenției Naționale de Integritate în anul 2022 este detaliată în *Anexa 3*.



## RESURSE TEHNICE

### Sistemul Informatic PREVENT

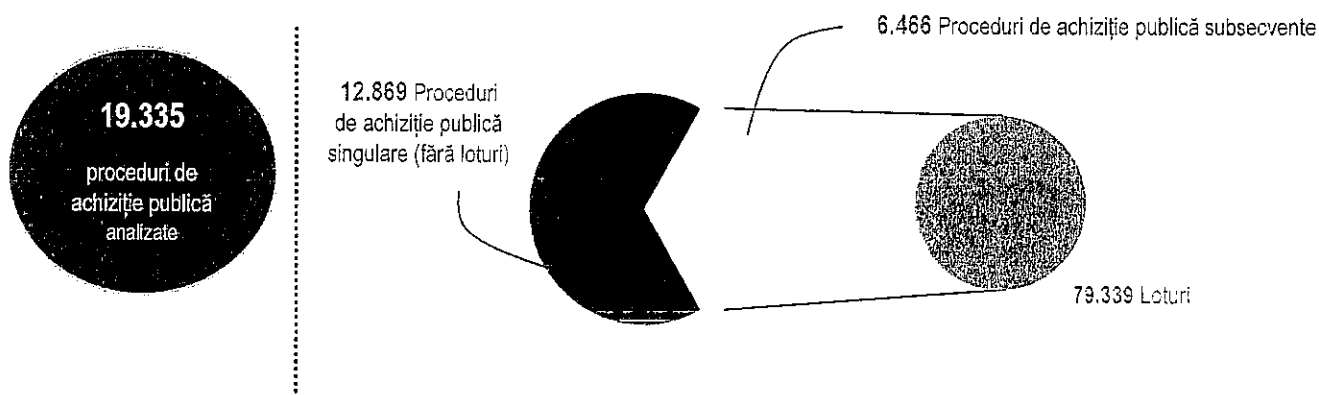

3 nereguli notificate către ANAP, privind posibile relații care pot exista între persoane din autoritatea contractantă și persoane din cadrul operatorilor economici ce au calitatea de ofertanți în cadrul procedurilor de achiziție inițiate de către o autoritate contractantă.



22 avertismente de integritate emise, dintre care 16 emise în proceduri derulate pe fonduri naționale iar 6 emise în proceduri pe fonduri europene, în valoare totală de 703.837.518,44 lei (aprox. 142,7 milioane euro). Autoritățile contractante au luat toate măsurile necesare în vederea înlăturării prezumțivelor conflicte de interese pentru 11 avertismente de integritate (1 avertisment a fost invalidat în condițiile art. 6, alin. (5) din Legea nr. 184/2016). Pentru 11 avertismente se așteaptă comunicarea măsurilor de înlăturare a prezumțivelor conflicte de interese, sau declanșarea din oficiu a procedurii de evaluare după finalizarea procedurii de atribuire, conform art. 9 din Legea nr. 184/2016.



2.792 autorități contractante, 17.233 de operatori economici și 307.330 persoane, reprezentanți ai instituțiilor publice și ai ofertanților analizați.



## ACTIVITATEA INSPECȚIEI DE INTEGRITATE

---

Pe parcursul anului 2022, activitatea inspectorilor de integritate a vizat următoarele:

- finalizarea unui număr de 1.311 de dosare\* și constatarea a 69 cazuri de incompatibilitate, 62 cazuri de conflicte de interese administrative, 16 cazuri privind diferențe nejustificate între averea dobândită și veniturile realizate și 63 cazuri privind 57 persoane, în care au fost constatate indicii privind săvârșirea unor fapte penale (folosirea funcției pentru favorizarea altor persoane, conflict de interese penal, fals în declarații, fals intelectual și încălcarea legislației fiscale);

\* În anul 2022, 8 dosare au fost clasate ca urmare a intervenirii termenului prescripției;

- înregistrarea a 996 de noi sesizări sau autosesizări și desfășurarea activității de evaluare în conformitate cu Legea nr. 176/2010; la sfârșitul lunii decembrie 2022, 2.974 de dosare se aflau în lucru, iar media acestora era aprox. 116 dosare/inspector;
- soluționarea a 5.116 petiții formulate în scris sau prin poștă electronică de către cetățeni sau organizații legal constituite;
- verificarea a 437 posibile contravenții pentru nerespectarea modului de depunere a declarațiilor în care au fost analizate 944 declarații;
- aplicarea a 952 contravenții pentru nedeținerea declarațiilor de avere și de interese în termenele prevăzute de lege, neaplicarea sancțiunilor disciplinare ca urmare a rămânerii definitive a raportului de evaluare, nerespectarea obligațiilor de către conducătorul instituției publice etc.;
- analizarea a 5.174 de declarații de avere, la solicitarea deponenților de a asigura confidențialitatea veniturilor;
- implicarea a 11 inspectori de integritate în proiecte finanțate prin fonduri externe nerambursabile (în cadrul proiectului NIAct – începând cu 22 februarie 2022 și proiectului EMOD – până la 01 octombrie 2022);
- instruirea, în cadrul a 13 sesiuni, a aprox. 3.000 de persoane responsabile cu implementarea prevederilor legale cu privire la declarațiile de avere și de interese, precum și deponenți din cadrul autorităților și instituțiilor publice, cu privire la digitalizarea procesului de depunere a declarațiilor de avere și interese, precum și cu privire la regimul juridic al incompatibilităților și conflictelor de interese;
- instruirea, în cadrul a două sesiuni organizate în cadrul proiectului NIAct a 41 de persoane responsabile cu implementarea prevederilor Legii nr. 176/2010;
- participarea, în calitate de lectori la 5 sesiuni de formare în domeniul prevenirii și combaterii corupției și transfer de bune practici între echipe de practicieni (procurori, ofițeri de poliție judiciară, ofițeri de prevenire), organizate de către Direcția Generală Anticorupție în cadrul Proiectului ROFSIP2021OS5A04PO2 Dezvoltarea integrată a instrumentelor de luptă împotriva corupției – ANTICOR\_INT;
- susținerea a două stagii de practică pentru studenți din cadrul Universității din București – Facultatea de Drept și Școala Națională de Studii Politice și Administrative, cu o durată de aprox. 3 săptămâni;
- participarea la 20 evenimente interne și internaționale în domeniul integrității publice;
- participarea a 15 inspectori de integritate la programe de formare/perfecționare profesională.



# TRANSPARENȚĂ ȘI CONȘTIENȚIZARE

## PUNCTE DE VEDERE

Agenția Națională de Integritate vine în întâmpinarea persoanelor care solicită clarificări cu privire la regimul juridic al conflictelor de interese și al incompatibilităților, modalitatea de completare și depunere a declarațiilor de avere și interese, etc.

În anul 2022, Agenția a acordat în scris sau prin intermediul poștei electronice 2.020 puncte de vedere după cum urmează:

Regimul juridic al conflictelor de interese	240 puncte de vedere
Regimul juridic al incompatibilităților	1.298 puncte de vedere
Modalitatea de completare / depunere a declarațiilor de avere și de interese	375 puncte de vedere
Alte situații	107 puncte de vedere

Din analiza spețelor referitoare la posibilitatea producerii unei stări de incompatibilitate sau a unui conflict de interese, în conformitate cu dispozițiile legale aplicabile, Agenția Națională de Integritate s-a pronunțat pozitiv în cazul a 141 de spețe de natură să genereze un conflict de interese, precum și în cazul a 984 de spețe de natură să genereze o stare de incompatibilitate.

## INFORMARE PUBLICĂ

În perioada de referință, Agenția Națională de Integritate a publicat pe pagina de Internet ([www.integritate.eu](http://www.integritate.eu)) 36 materiale de informare publică (comunicate de presă, precizări etc.), precum și materiale informative, la secțiunile Anunțuri și Noutăți.

Agenția Națională de Integritate a înregistrat în anul 2022, un număr de 5.399 de documente (solicitări / petiții, invitații, diverse alte documente) transmise prin intermediul poștei electronice de către jurnaliști, instituții publice, precum și de către cetățeni.

De asemenea, la categoria Interdicție 3 ani au fost actualizate perioadele de interdicție aplicate persoanelor evaluate ca urmare a rămânării definitive a raportelor de evaluare, în conformitate cu art. 25, alin. (2) din Legea nr. 176 din 1 septembrie 2010.



## PORTALUL DECLARAȚIILOR DE AVERE ȘI INTERESE

La sfârșitul lunii decembrie 2022, numărul declarațiilor de avere și de interese publicate pe Portalul public era de 10.831.728.

**10.831.728**

DE DECLARAȚII DE AVERE ȘI  
INTERESE POT FI CONSULTATE  
ACUM PRIN PORTALUL A.N.I.

## MONITORIZARE TRAFIC

Traficul înregistrat de pagina de Internet a Agenției în perioada ianuarie – decembrie 2022:

- Vizite: **637.407**;
- Vizitatori unici: **263.495**;
- Timp mediu petrecut pe site: **00:02:34**.

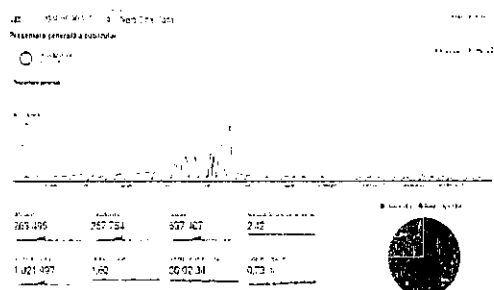

Traficul înregistrat de Portalul public al declarațiilor de avere și de interese în perioada ianuarie – decembrie 2022:

- Vizite: **744.972**;
- Vizitatori unici: **361.215**;
- Timp mediu petrecut pe site: **00:02:41**.

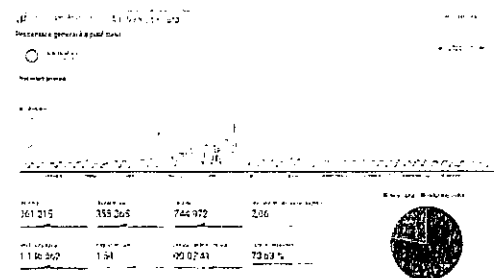

## MONITORIZARE MASS-MEDIA

În perioada ianuarie – decembrie 2022, au fost înregistrate **6.302 referiri** la Agenția Națională de Integritate sau la domeniile care au legătură cu activitatea Agenției, în presa audio-vizuală și online. Dintre acestea, **58 referiri au fost la radio, 407 la televiziuni, 10 referiri în presa centrală și 5.827 în mediul online.**



# AGENDA PUBLICĂ

## EVENIMENTE NAȚIONALE ȘI INTERNAȚIONALE

În perioada de referință, Agenția Națională de Integritate a fost reprezentată la conferințe, reuniuni, seminarii sau întâlniri de lucru, organizate de instituții publice și organizații neguvernamentale sau autorități și rețele internaționale de luptă împotriva corupției.

*Lista detaliată a evenimentelor cuprinse în agenda publică a Agenției Naționale de Integritate se regăsește în Anexa 4.*

## VIZITE EXTERNE

**Zagreb, Croația - Conferința "Towards Shared Anti-Corruption and Good Governance Solutions in Southeast Europe", 07 - 08 iunie**

La invitația Center for the Study of Democracy din Croația, un reprezentant al ANI a susținut o prezentare în cadrul Panelului 3 „Towards shared anti-corruption and good governance solutions. Enhancing civil society – government cooperation” la conferința cu tema “Towards Shared Anti-Corruption and Good Governance Solutions in Southeast Europe”, precum și la școala de vară organizată de The Regional Good Governance Public-Private Partnership Platform (R2G4P). Astfel, reprezentantul ANI a prezentat aspecte referitoare la cooperarea Agenției cu societatea civilă, proiectele cu finanțare europeană sau cele din cadrul Planului Național de Redresare și Reziliență.

**Bulgaria, Sofia – Vizită de studiu, 08 – 09 iunie**

La invitația America for Bulgaria Foundation, domnul Silviu Ioan POPA, Secretarul General al ANI, a participat în perioada 08 – 09 iunie la o vizită de studiu pentru împărtășirea experienței în domeniul anticorupție din România către stakeholderi cheie din Bulgaria.

**Paris, Franța - Lansarea European Network for Public Ethics (ENPE), 08 - 10 iunie**

DI. Florin-Ionel MOISE, președintele ANI, a participat la conferința de lansare a European Network for Public Ethics (ENPE), organizată de *Haute Autorité pour la Transparence de la Vie Publique* din Franța. În cadrul evenimentului a fost semnată Declarația membrilor fondatori ai European Network for Public Ethics (ENPE).





Rețeaua este formată din 11 instituții cu atribuții în domeniul eticii, transparenței și integrității publice din următoarele state membre ale Uniunii Europene: Austria, Belgia, Croația, Cehia, Franța, Italia, Lituania, Malta, Spania, România și Slovenia.

European Network for Public Ethics își propune să promoveze o cultură a integrității publice și a armonizării reglementărilor între statele membre ale Uniunii Europene, prin identificarea celor mai bune practici în acest domeniu și prin compararea legislației incidente pentru a încuraja schimburile între membrii săi.

***La Valletta, Malta - Valletta Forum 2022, 11 iulie***

La invitația the Commissioner for Standards in Public Life din Malta, dl Florin-Ionel MOISE, Președintele ANI, a participat la Conferința Standards in Public Life: Valletta Forum 2022. Conferința a fost organizată de Comisia Europeană și Organizația de Cooperare și Dezvoltare Economică (OCDE).

***Laxenburg, Austria - Întâlnirea Consiliului Guvernatorilor Academiei Internaționale Anticorupție (IACA), 27 septembrie***

DI Silviu-Ioan POPA, Secretarul General al ANI, a participat în data de 27 septembrie la întâlnirea Consiliului Guvernatorilor Academiei Internaționale Anticorupție (IACA) organizată în Laxenburg, Austria.

***Praga, Cehia - Accountability, Transparency and Trust: Working Level Conference on Whistleblowing, 26-27 octombrie***

La invitația Ministerului Justiției din Republica Cehă, în contextul deținerii președinției Consiliului UE, domnul Florin-Ionel MOISE, Președintele ANI, însoțit de un reprezentant al Agenției, au participat în perioada 26-27 octombrie 2022 la un eveniment având ca tematică protecția avertizorilor în interes public. În cadrul evenimentului s-au purtat discuții referitoare la adoptarea unitară la nivelul Uniunii Europene a Directivei (UE) 1937/2019 privind protecția persoanelor care raportează încălcări ale dreptului Uniunii.

***Zagreb, Croația – Conferință European Network for Public Ethics (ENPE), 10 noiembrie***

La invitația European Network for Public Ethics (ENPE), domnul Florin-Ionel MOISE, Președintele ANI, a participat în luna noiembrie 2022 la conferința cu tema *Revolving Doors*, precum și la întâlnirea membrilor ENPE, desfășurate în Zagreb, Croația.



***Paris, Franța - Reuniunea la nivel înalt a factorilor de decizie anticorupție din Europa de Est și Asia Centrală, și Întâlnirea Grupului Director CAN, 16-17 noiembrie***

La invitația Anti-Corruption Network for Eastern Europe and Central Asia (ACN) dl. Silviu-Ioan POPA, Secretarul General al ANI, a participat la reuniunea la nivel înalt a factorilor de decizie anticorupție din Europa de Est și Asia Centrală, precum și la întâlnirea Grupului Director CAN, organizată în Paris, Franța.

***Paris, Franța - Task Force on the OECD Public Integrity Indicators și SPIO Autumn 2022, 23 – 25 noiembrie***

La invitația Grupului de lucru al înalților funcționari din domeniul integrității publice (SPIO), din cadrul OECD, domnul Silviu-Ioan POPA, Secretar General, a participat la conferința *Task Force on the OECD Public Integrity Indicators* din data de 23 noiembrie și la întâlnirea SPIO Autumn 2022 din data de 24 - 25 noiembrie, organizate în Paris, Franța.

***Chișinău, Moldova - Conferința Conferință Anuală și Adunare Generală EPAC/EACN, 23 – 24 noiembrie***

Dl. Florin-Ionel MOISE, Președintele ANI a participat, la invitația EPAC/EACN (European Partners against Corruption/European contact-point network against corruption), la cea de-a 21-a Conferință Anuală și Adunare Generală EPAC/EACN, organizată în Chișinău, Republica Moldova.

***Laxenburg, Austria - Întâlnirea Consiliului Guvernatorilor IACA, 25 – 29 noiembrie***

La invitația Academiei Internaționale Anticorupție (IACA), domnul Silviu-Ioan POPA, Secretarul General al ANI, a participat la întâlnirea Consiliului Guvernatorilor IACA din data de 25 noiembrie și la a unsprezecea sesiune a Adunării Părților IACA din data de 28 noiembrie.

## **VIZITE LA SEDIUL ANI**

---

***Independent Authority Against Corruption Mongolia***

În data de 14 ianuarie, Agenția Națională de Integritate a primit delegația oficială a Independent Authority Against Corruption din Mongolia, formată din 7 reprezentanți. În cadrul întrevederii au fost discutate teme de interes pentru activitatea celor două instituții.



### ***Delegație oficială din Republica Armenia***

La invitația Expert Forum România, Agenția Națională de Integritate a primit în data de 03 mai, vizita unei delegații din Armenia, formată din opt reprezentanți ai societății civile și ai unor instituții anticorupție.

Membrii delegației din Armenia au participat la discuții cu reprezentanții Agenției, referitoare la atribuțiile legale și activitatea desfășurată de ANI.

### ***Întrevederea Președintelui ANI, dl. Florin Ionel MOISE cu E.S. dl. Ilir TEPELENA, Ambasadorul Albaniei în România***

În cadrul întâlnirii din 17 mai, dl. Florin Ionel MOISE și E.S. dl. Ilir TEPELENA au purtat discuții referitoare la prioritățile comune și provocările în lupta împotriva corupției prin mijloace administrative și prevenirea incidentelor de integritate.

În vederea întăririi cooperării bilaterale Albania – România, părțile au agreeat organizarea la București a vizitei doamnei Evgjeni Bashari, Inspector General al Înaltului Comisariat pentru Declararea și Auditul Averilor și al Conflictelor de Interese din Albania (ILDKPKI).

### ***Întrevedere ANI România – CNI Moldova***

Președintele Agenției Naționale de Integritate, dl Florin Ionel MOISE și Secretarul General al Agenției, dl Silviu Ioan POPA au avut o întrevedere în data de 14 septembrie cu membrii Consiliului de Integritate din Republica Moldova.

Consiliul de Integritate este un organism reprezentativ cu atribuții de supraveghere a activității Autorității Naționale de Integritate din Republica Moldova.

Discuțiile au vizat aspecte practice privind asigurarea integrității publice și cadrul legal privind conflictele de interese, incompatibilitățile și averile nejustificate, activitatea inspectorilor de integritate de evaluare a incidentelor de integritate, precum și sistemul e-DAI de declarare electronică a averii și intereselor.

Întâlnirea a fost organizată în cadrul proiectului „Consolidarea statului de drept și a mecanismelor anticorupție în Republica Moldova”, implementat de Agenția de Cooperare Internațională a Germaniei (GIZ) și cofinanțat de Uniunea Europeană și Ministerul Federal German pentru Cooperare Economică și Dezvoltare (BMZ).

Această acțiune se înscrie în cadrul general de suport acordat de Agenția Națională de Integritate partenerilor din Republica Moldova, în contextul Platformei de Sprijin pentru Republica Moldova, lansată la Berlin în luna aprilie 2022 de România, Germania și Franța.



### ***Delegație oficială High Inspectorate of Declaration and Audit of Assets and Conflict of Interests (HIDAACI) – Albania***

În perioada 21 – 22 septembrie, Agenția Națională de Integritate a găzduit vizita de studiu a delegației oficiale a Înalțului Comisariat pentru Declararea și Auditul Averilor și al Conflictelor de Interese din Albania (HIDAACI).

Vizita a fost stabilită ca urmare a întrevederii Președintelui ANI cu E.S. domnul Ilir TEPELENA, Ambasadorul Albaniei în România, care a avut loc în luna mai a anului 2022.

Cu ocazia vizitei, Președintele Agenției Naționale de Integritate, domnul Florin Ionel MOISE și doamna Evgjeni BASHARI, Inspector General al Înalțului Comisariat pentru Declararea și Auditul Averilor și al Conflictelor de Interese din Albania (HIDAACI), au semnat un memorandum de înțelegere între cele două instituții. Potrivit memorandumului, părțile vor colabora pe palierele prevenție, creșterea gradului de conștientizare și încurajarea cooperării internaționale, prin schimbul de cunoștințe, expertiză și bune practici pe domenii comune de interes.

### ***Vizita oficială a unei delegații din Bulgaria, formată din reprezentanți ai unor instituții cu atribuții în domeniul anticorupției și al integrității***

În data de 27 septembrie, o delegație din Bulgaria a efectuat o vizită de studiu la sediul Agenției Naționale de Integritate. Delegația a fost formată din reprezentanți ai Ministerului Justiției, Ministerului Internelor, Parchetelor, Inspectoratului General al Consiliului de Miniștri, Comisiei pentru Combaterea Corupției și Confiscarea Bunurilor Ilegale (CACIAF), precum și reprezentanți ai Training & Research Point, un ONG specializat în crima organizată și probleme de corupție.

Cu acest prilej au fost prezentate cadrul instituțional și competențele Agenției în domeniul prevenirii și combaterii corupției prin mijloace administrative, precum și aspecte comune ale cadrului de integritate din cele două state vecine.

În cadrul vizitei de lucru la București, delegația din Bulgaria a efectuat și alte vizite la instituții din domeniul anticorupție din România, precum Ministerul Justiției, Direcția Generală Anticorupție și Direcția Națională Anticorupție.

### ***Interviu cu jurnaliști din Serbia***

În data de 13 octombrie, doi reprezentanți ai Agenției au primit vizita unei delegații de jurnaliști din Serbia. În acest context, reprezentanții ANI au prezentat evoluția României ca membru al Uniunii Europene, precum și experiența României în combaterea corupției, din perspectiva Agenției Naționale de Integritate.

Vizita jurnaliștilor din Serbia a vizat discuții cu oficiali români din instituții relevante și think thank-uri, scopul fiind vizitarea unor obiective/facilități care au beneficiat de fonduri europene și prezentarea avantajelor apartenenței României la Uniunea Europeană la aniversarea a 15 ani de la aderare, precum și a importanței simulării reformelor interne pentru integrarea Serbiei în blocul comunitar.



### ***Atelier de lucru cu Autoritatea Națională de Integritate din Republica Moldova***

La inițiativa American Bar Association - Rule of Law Initiative (ABA ROLI) Moldova, doi reprezentanți ai Agenției au participat în perioada 03 – 04 noiembrie la un atelier de lucru online cu omologi din cadrul Autorității Naționale de Integritate din Republica Moldova. Cu acest prilej, reprezentanții ANI au asigurat transferul de expertiză și bune practici omologilor de la ANI Moldova.

### ***Vizite de studiu a două delegații din Republica Moldova***

În perioada 06-07 decembrie și 13-14 decembrie, Agenția a primit vizita a două delegații a Autorității Naționale de Integritate din Republica Moldova, formate din câte 10 reprezentanți. Cu acest prilej, experții Agenției au participat la o serie de întâlniri de studiu și instruire cu reprezentanții ANI Moldova, asigurând transferul de expertiză și bune practici omologilor din Republica Moldova.

Vizitele de studiu au fost organizate în cadrul proiectului „Consolidarea statului de drept și a mecanismelor anticorupție în Republica Moldova”, implementat de Agenția de Cooperare Internațională a Germaniei (GIZ) și cofinanțat de Uniunea Europeană și Ministerul Federal German pentru Cooperare Economică și Dezvoltare (BMZ).

Această acțiune se înscrie în cadrul general de suport acordat de Agenția Națională de Integritate partenerilor din Republica Moldova, în contextul Platformei de Sprijin pentru Republica Moldova, lansată la Berlin în luna aprilie 2022 de România, Germania și Franța.

## **MEMORANDUMURI DE ÎNȚELEGERE**

---

### ***Agenția Națională de Integritate și Autoritatea Națională pentru Transparență***

În luna februarie 2022, Președintele Agenției Naționale de Integritate, domnul Florin Ionel MOISE și domnul Angelos BINIS, Guvernatorul Autorității Naționale pentru Transparență din Grecia (NTA), au semnat un memorandum de înțelegere între cele două instituții. Potrivit memorandumului, părțile vor colabora pe palierele prevenție, creșterea gradului de conștientizare și încurajarea cooperării internaționale, prin schimbul de cunoștințe, expertiză și bune practici pe domenii comune de interes.

### ***Agenția Națională de Integritate și Înaltul Comisariat pentru Declararea și Auditul Averilor și al Conflictelor de Interese***

În luna septembrie 2022, Președintele Agenției Naționale de Integritate, domnul Florin Ionel MOISE și doamna Evgjeni BASHARI, Inspector General al Înaltului Comisariat pentru Declararea și Auditul Averilor și al Conflictelor de Interese din Albania (HIDAACI), au semnat un memorandum de înțelegere între cele două instituții. Potrivit memorandumului, părțile vor colabora pe palierele prevenție, creșterea gradului de conștientizare și încurajarea cooperării internaționale, prin schimbul de cunoștințe, expertiză și bune practici pe domenii comune de interes.



## RELAȚIA CU ORGANISMELE INTERNAȚIONALE

---

### *The European Partners against Corruption (EPAC) / European contact-point network against corruption (EACN)*

În data de 2 februarie, un reprezentant al Agenției a participat la un webinar care a cuprins discuții referitoare la cadrul legislativ referitor la transparența și anticorupție în Lituania și în spațiul european. Evenimentul a fost prezidat de dl. Žydrūnas Bartkus, Președintele EPAC/EACN și Directorul of Serviciului de Investigații Speciale a Republicii Lituania.

În perioada 23-24 noiembrie, dl. Florin Ionel MOISE, președintele ANI, a participat la cea de a 21-a Conferință anuală și Adunarea Generală a EPAC/EACN.

De asemenea, un reprezentant ANI a participat la webinarul "Risk Identification and Management", organizat de Task force on Training and Transfer of Knowledge (TTK), care a fost moderat de reprezentanți ai mediului academic, ai aleșilor locali și ai forțelor de poliție din Norvegia, Portugalia și Lituania.

### *Inițiativa Regională Anti-corupție (RAI)*

La sfârșitul lunii noiembrie a avut loc cea de-a 38-a reuniune a Comitetului Director al Inițiativei Regionale Anticorupție, organizată sub egida Ministerului Justiției și în cadrul căreia un reprezentant ANI a prezentat provocările dar și realizările Agenției: sistemul electronic de completare și transmitere a declarațiilor de avere și de interese e-DAI, funcționarea sistemului PREVENT, o scurta analiză preliminară a viitoarelor atribuții pe linia protecției avertizorilor.

### *Convenția ONU împotriva Corupției (UNCAC)*

În data de 14 noiembrie, dl. Silviu Ioan POPA participat la o rundă de evaluare ONU în cadrul Implementării Convenției ONU împotriva Corupției, organizată de Ministerul Justiției, de Biroul ONU pentru Droguri și Criminalitate (UNODC) și precum și reprezentanți din partea statelor evaluatoare, Slovacia și Nepal.

### *Organizația pentru Cooperare și Dezvoltare Economică (OCDE)*

Aderarea României la Organizația pentru Cooperare și Dezvoltare Economică (OCDE) a reprezentat unul dintre cele mai importante deziderate naționale. În acest sens, pentru evaluarea standardelor de integritate promovate de OCDE au fost organizate o serie de întâlniri pe tot cuprinsul anului 2022, sub egida proiectului „Capacity building in the field of public governance – a coordinated approach of the Centre of the Government of Romania”. În cadrul acestor întâlniri coordonate de Ministerul Justiției, Agenția a făcut parte dintr-un grup comun, împreună cu Direcția Națională Anticorupție și Direcția Generală Anticorupție.

---



De asemenea, tot pe parcursul anului 2022, au fost organizate și o serie de evenimente la care ANI a luat parte, precum: 1 februarie - *Misiunea organizată în cadrul analizei cu privire la aplicarea principiilor guvernantei corporative a companiilor de stat*, 30 martie – 1 aprilie - Conferința internațională *Integrity forum*, 4 iulie – *Conferința de închidere a proiectului de asistență tehnică privind conformitatea legislației naționale cu prevederile Convenției Organizației pentru Cooperare și Dezvoltare Economică (OCDE) privind combaterea mituirii funcționarilor publici în cadrul activităților comerciale internaționale*.

### **International Association of Anti-Corruption Authorities (IAACA)**

În data de 8 decembrie, un reprezentant al Agenției a participat la lucrările conferinței „IAACA 12th General Meeting”. În cadrul conferinței au luat cuvântul, pe lângă reprezentanții membrilor IAACA, și reprezentanți ai Biroului ONU pentru Droguri și Criminalitate (UNODC).

## **RELAȚIA CU CONSILIUL NAȚIONAL DE INTEGRITATE**

---

În anul 2022, membrii Consiliului Național de Integritate s-au reunit pentru participarea la 21 ședințe, după cum urmează: 20 ianuarie (ședință ordinară), 10 februarie (ședință ordinară), 10 martie (ședință ordinară), 14 aprilie (ședință ordinară), 18 aprilie (ședință pentru situații excepționale), 26 mai (ședință ordinară), 03 iunie (ședință extraordinară), 03 iunie (ședință pentru situații excepționale), 09 iunie (ședință pentru situații excepționale), 23 iunie (ședință extraordinară), 28 iulie (ședință ordinară), 18 august (ședință ordinară), 14 septembrie (ședință extraordinară), 28 septembrie (ședință extraordinară), 13 octombrie (ședință ordinară), 17 noiembrie (ședință ordinară), 05 decembrie (o ședință ordinară și o ședință pentru situații excepționale), 08 decembrie (ședință pentru situații excepționale), 12 decembrie (2 ședințe pentru situații excepționale).

Astfel, cu prilejul **ședinței ordinare care a avut loc în data de 20 ianuarie**, membrii Consiliului Național de Integritate au dezbătut și analizat propunerile Agenției Naționale de Integritate propunerilor de modificare și actualizare a cadrului legal de integritate.

De asemenea, Președintele Agenției Naționale de Integritate a adus la cunoștința membrilor CNI faptul că la data de 18 ianuarie 2022 a fost publicat în Monitorul Oficial al României Ordinul Președintelui ANI privind Procedura de transmitere la distanță a declarațiilor de avere și de interese, precum și condițiile în care aceasta se realizează.

În **ședința ordinară din data de 10 februarie**, membrii Consiliului Național de Integritate au aprobat în unanimitate Strategia Agenției Naționale de Integritate 2022 – 2025. Totodată, în cadrul aceleiași ședințe, membrii Consiliului au aprobat calendarul de desfășurare a concursului sau examenului pentru ocuparea funcției de vicepreședinte al Agenției Naționale de Integritate.



Cu prilejul **ședinței ordinare din data de 10 martie**, Președintele ANI a prezentat membrilor C.N.I. cele mai importante repere ale activității Agenției din anul 2021. Cu această ocazie, membrii Consiliului au analizat Raportul de activitate al A.N.I. pentru anul 2021, care a fost transmis, spre informare, Senatului României și publicat pe pagina de Internet a Agenției, în Subsecțiunea „Rapoarte și Audit”.

În cadrul **ședinței ordinare care a avut loc în data de 14 aprilie**, a fost adoptată Hotărârea CNI nr. 4/14.04.2022 *privind constituirea comisiilor pentru concursul sau examenul pentru ocuparea funcției de vicepreședinte al Agenției Naționale de Integritate*.

De asemenea, în cadrul aceleiași ședințe, Președintele Agenției Naționale de Integritate a precizat faptul că în perioada 04-06 aprilie 2022 a avut loc misiunea de evaluare a Comisiei Europene, în contextul elaborării celui de-al treilea Raport privind Statul de Drept.

În **ședința pentru situații excepționale, care a avut loc în data de 18 aprilie**, membrii Consiliului au continuat derularea procedurilor privind concursul sau examenul pentru ocuparea funcției de vicepreședinte al Agenției Naționale de Integritate.

**Ședința ordinară din data de 26 mai 2022** a fost dedicată procedurilor privind concursul sau examenul pentru ocuparea funcției de vicepreședinte al Agenției Naționale de Integritate. În acest context, membrii CNI au aprobat, în unanimitate, lista candidaților admiși la concursul pentru ocuparea funcției de vicepreședinte al ANI.

Cu prilejul **ședinței extraordinare din data de 03 iunie**, Președintele Consiliului a adus la cunoștința membrilor faptul că prin Hotărârea Senatului nr. 85/30.05.2022 au fost numiți noi membri ai Consiliului Național de Integritate, după cum urmează:

- din partea Grupului parlamentar PSD din Senat: CLAUDIA-ELENA FRUNZETE (membru titular) și ALEXANDRU-MĂDĂLIN JÎJIE (membru supleant)
- din partea Grupului parlamentar PNL din Senat: OANA-CRISTINA TĂNĂSICĂ (membru titular) și VLAD VIERIU (membru supleant)
- din partea Grupului parlamentar Alianța pentru Unirea Românilor din Senat: DAN BACALIUC (membru titular)

În continuare, membrii Consiliului au aprobat variantele de subiecte pentru proba scrisă a concursului sau examenului pentru ocuparea funcției de vicepreședinte al Agenției Naționale de Integritate.

Ședințele din data de **03 iunie (ședință pentru situații excepționale)** și **09 iunie (ședință pentru situații excepționale)** au fost dedicate procedurilor privind concursul sau examenul pentru ocuparea funcției de vicepreședinte al Agenției Naționale de Integritate, nefiind declarat admis niciun candidat și astfel fiind declarată finalizată procedura de concurs.

În cadrul **ședinței extraordinare din data de 23 iunie**, Președintele Agenției Naționale de Integritate a prezentat membrilor CNI Raportul de audit extern al managementului ANI pentru anul 2021. Raportul de audit a fost aprobat în unanimitate de Consiliu și transmis Senatului României, în conformitate cu dispozițiile legale.

Cu prilejul **ședinței ordinare care a avut loc în data de 28 iulie**, Consiliul a adoptat Hotărârea nr. 7/2022 *pentru modificarea și completarea Regulamentului de desfășurare a concursului sau examenului pentru ocuparea funcțiilor de*





*președinte și/sau vicepreședinte ai Agenției Naționale de Integritate, aprobat prin Hotărârea Consiliului Național de Integritate nr. 2/2007.*

**Ședința extraordinară din data de 14 septembrie** a fost dedicată vizitei membrilor Consiliului de Integritate din Republica Moldova, ședința fiind comună. Cu acest prilej, membrii celor două entități au dezbătut cu privire la aspecte legate de activitatea acestora, precum și referitoare la relațiile cu Agenția Națională de Integritate, respectiv cu Autoritatea Națională de Integritate.

De asemenea, în cadrul **ședinței extraordinare din data de 28 septembrie**, membrii Consiliului au aprobat calendarul de desfășurare a concursului sau examenului pentru ocuparea funcției de vicepreședinte al Agenției Naționale de Integritate, precum și componența Comisiei de concurs și a Comisiei de soluționare a contestațiilor.

În continuare, ședințele care au avut loc în perioada **octombrie – decembrie** au fost dedicate procedurilor privind concursul sau examenul pentru ocuparea funcției de președinte al ANI. Astfel, ca urmare a derulării etapelor prevăzute de lege și de *Regulamentul de desfășurare a concursului sau examenului pentru ocuparea funcțiilor de președinte și sau vicepreședinte ai Agenției Naționale de Integritate*, în cadrul ședinței din data de 12 decembrie care a avut loc ulterior probei interviului, membrii CNI au validat rezultatele finale, astfel că domnul Bogdan Alexandru STICLOSU a fost declarat *ADMIS*.

În acest sens, având în vedere finalizarea procedurilor pentru ocuparea funcției de vicepreședinte al Agenției Naționale de Integritate, membrii CNI au adoptat Hotărârea nr. 10/2022 privind finalizarea procedurii de organizare și validare a examenului pentru ocuparea funcției de Vicepreședinte al Agenției Naționale de Integritate, organizat în perioada 05 – 12 decembrie 2022, care a fost publicată pe pagina de Internet a Agenției și înaintată Senatului cu propunerea de numire a domnului STICLOSU Bogdan Alexandru în funcția de vicepreședinte al Agenției Naționale de Integritate, pentru un mandat de 4 ani.

De asemenea, cu prilejul ședinței ordinare care a avut loc în data de 17 noiembrie, domnul Florin-Ionel MOISE, președintele Agenției Naționale de Integritate, a prezentat plenului Consiliului principalele activități, dar și provocări, întâmpinate în activitatea recentă a Agenției. Astfel, domnul MOISE a precizat faptul că în data de 04 noiembrie a avut loc întâlnirea cu experții Comisiei Europene în contextul Mecanismului de Cooperare și Verificare, prilej cu care au fost prezentate atât progresele Agenției, cât și în ceea ce privește actualizarea cadrului legal din domeniul integrității prin intermediul proiectului NIAct.



# EVALUAREA ACTIVITĂȚII AGENȚIEI NAȚIONALE DE INTEGRITATE

Evaluarea calității managementului Agenției se face anual, printr-un audit extern, în conformitate cu dispozițiile art. 32, alin. (1) din Legea nr. 144/2007. Pentru anul 2021, evaluarea calității managementului ANI s-a desfășurat în perioada 15 februarie – 26 aprilie 2022, fiind realizată de către o echipă de specialiști *TGS România Assurance & Advisory Business Services*.

Concluziile Raportului de audit extern independent pentru anul 2021 se regăsesc în *Anexa 5*.

Totodată, în anul 2022, au fost date publicității Raportul Comisiei Europene privind statul de drept Rule of law – Raport de țară România și Raportul Comisiei către Parlamentul European și Consiliu privind progresele înregistrate de România în cadrul Mecanismului de Cooperare și de Verificare.

Extrasele celor două rapoarte se regăsesc în *Anexa 5*.

## COOPERARE

### Platforma e-DAI

În conformitate cu Ordonanța de urgență a Guvernului României nr. 127/15.12.2021, începând cu data de 1 ianuarie 2022 toate declarațiile de avere și de interese sunt completate și transmise Agenției Naționale de Integritate exclusiv prin platforma e-DAI.

Astfel, începând cu 1 ianuarie 2022, Agenția Națională de Integritate nu mai primește declarații transmise în format hârtie de către persoanele prevăzute la art. 1, alin. (1), pct. 1-38 din Legea nr. 176/2010.

Pentru a duce la îndeplinire prerogativele legale, la data de 18 ianuarie 2022 a fost publicat în Monitorul Oficial al României Ordinul Președintelui ANI privind Procedura de

transmitere la distanță a declarațiilor de avere și de interese, precum și condițiile în care aceasta se realizează.

Potrivit Art. III din Legea nr. 105/2020, cu modificările și completările ulterioare, la data de 31 decembrie 2022, **toate autoritățile publice, instituțiile publice sau unitățile din care fac parte persoanele prevăzute la art. 1 alin. (1) pct. 1-38 din Legea nr. 176/2010, au obligația de a asigura deponenților certificate calificate pentru semnătură electronică.**

Având în vedere numărul redus de certificate calificate pentru semnătură electronică achiziționate până în



prezent pentru deponenții declarațiilor de avere și de interese, prin Ordonanța de Urgență a Guvernului nr. 182/2022 a fost prorogată până la data de 31 decembrie 2023 obligația tuturor entităților din care fac parte persoanele prevăzute la art. 1 alin. (1) pct. 1-38 din Legea nr. 176/2010, de a asigura aceste certificate calificate.

Asfel, până la data de 31 decembrie 2023, persoanele prevăzute la art. 1 alin. (1), cu excepția celor prevăzute la art. 1 alin. (1) pct. 39, completează și depun declarațiile de avere și de interese în format electronic, certificate cu semnătură electronică calificată sau cu semnătură olografă și le trimit Agenției exclusiv prin intermediul e-DAI. Începând cu data de 01 ianuarie 2024, toate aceste persoane vor avea obligația de a completa și depune declarațiile de avere și de interese în format electronic, certificate cu semnătură electronică calificată, prin intermediul e-DAI.

Pe parcursul anului 2022, Agenția Națională de Integritate a efectuat demersuri în scopul creșterii numărului de entități, persoane responsabile cu implementarea prevederilor Legii nr. 176/2010 din cadrul instituțiilor publice și deponenți înrolați în platforma e-DAI.

În acest sens, Agenția a transmis 342 adrese de informare privind digitalizarea procesului de completare și transmitere a declarațiilor de avere și

de interese, către instituții și autorități publice, structuri asociative, consilii județene și prefecturi.

### Asistent e-DAI

De asemenea, în perioada de referință, Agenția Națională de Integritate a lansat *Asistent e-DAI*, un Chatbot dedicat utilizatorilor platformei e-DAI pentru completarea și depunerea declarațiilor de avere și de interese (<https://dai.integritate.eu/>). În vederea popularizării Chatbot-ului, ANI a emis la data de 10 mai 2022 un comunicat de presă ca urmare a lansării acestuia, aducând la cunoștința persoanelor interesate informații cu privire la funcționarea acestuia.

Asistentul virtual e-DAI este o soluție de AI (inteligentă artificială) conversațională, care vine în întâmpinarea persoanelor interesate de informații referitoare la înregistrarea și logarea în platforma e-DAI. De asemenea, asistentul virtual oferă și informații referitoare la sistemul de completare și depunere a declarațiilor de avere și de interese, dialogând în timp real cu deponenții. Tehnologia pe care se bazează „Asistent e-DAI” este o platformă conversațională low-code, care permite entităților să automatizeze comunicarea cu persoanele interesate cu ajutorul asistenților virtuali inteligenți.

La 31 decembrie 2022:



397.455 utilizatori erau înregistrați ca deponenți



11.663 instituții cu cel puțin un cont creat înregistrate



418.088 declarații de avere transmise către ANI



411.426 declarații de interese transmise către ANI



aprox. 18.000 solicitări de suport transmise prin platforma e-DAI



## Sesiuni de instruire

Pe parcursul anului 2022, Agenția Națională de Integritate a organizat în sistem online, 10 sesiuni de instruire instruire cu privire la digitalizarea procesului de depunere a declarațiilor de avere și interese, dedicate atât persoanelor responsabile, cât și deponenților din cadrul autorităților și instituțiilor publice. Cu acest prilej, au fost abordate și alte subiecte de interes referitoare la regimul incompatibilităților și al conflictelor de interese.

În cadrul sesiunilor au participat aprox. 3.000 de persoane responsabile cu implementarea prevederilor legale cu privire la declarațiile de avere și de interese, precum și deponenți din cadrul autorităților și instituțiilor publice.

În perioada noiembrie – decembrie, Agenția Națională de Integritate a organizat în colaborare cu Compania Națională de Transport al Energiei Electrice

Transelectrica S.A., două sesiuni de instruire ce au avut ca scop creșterea gradului de conștientizare și prevenirea incidentelor de integritate în rândul persoanelor ce cad sub incidența Legii nr. 176/2010. Astfel, în cadrul sesiunilor au participat aprox. 35 de persoane cu funcții de conducere din cadrul CNTEE Transelectrica S.A., iar temele de interes au fost reprezentate de modalitatea de completare a declarațiilor de avere și de interese, precum și regimul juridic al incompatibilităților și al conflictelor de interese.

Mai mult decât atât, în luna decembrie, ANI a organizat în colaborare cu Compania Națională „Loteria Română” S.A., o sesiune de instruire dedicată a aprox. 40 de persoane cu funcții de conducere. Sesiunile au vizat procesul de completare a declarațiilor de avere și de interese și cadrul legal de integritate.

## Activități derulate în vederea depunerii declarațiilor de avere și de interese anuale

În data de 08 aprilie 2022, anterior termenului limită la care persoanele prevăzute la art. 1, alin. (1) din Legea nr. 176/2010 aveau obligația de a depune declarațiile de avere și de interese anuale, Agenția a emis un comunicat de presă cuprinzând o serie de informații utile în acest sens, inclusiv privind utilizarea platformei e-DAI.

De asemenea, Agenția Națională de Integritate a pus la dispoziția tuturor persoanelor interesate o adresă de e-mail dedicată solicitărilor privind modul de completare și depunere al declarațiilor de avere și de interese

([completareDAI@integritate.eu](mailto:completareDAI@integritate.eu)), gestionată de către 2 inspectori de integritate desemnați pentru a emite cu celeritate răspunsuri, precum și o adresă de e-mail dedicată solicitărilor privind probleme tehnice ale platformei e-DAI ([helpdesk.edai@integritate.eu](mailto:helpdesk.edai@integritate.eu)). Totodată, au fost puse la dispoziția persoanelor interesate și linii telefonice dedicate, prin care au putut solicita suport tehnic sau lămuriri cu privire la modalitatea de completare și depunere a declarațiilor.



## ***Legea nr. 361/2022 privind protecția avertizorilor în interes public***

La data de 16 decembrie 2022, a fost promulgată Legea nr. 361/2022 *privind protecția avertizorilor în interes public*, care transpune Directiva (UE) 2019/1937 a Parlamentului European și a Consiliului din 23 octombrie 2019 *privind protecția persoanelor care raportează încălcări ale dreptului Uniunii* și duce la îndeplinire jalonul 430 din Planul Național de Redresare și Reziliență, Componenta C14. Buna guvernanță. Reforma 6. Intensificarea luptei împotriva corupției.

Prin adoptarea legii, România se aliniază la standardele impuse de Uniunea Europeană, instituind un nou cadru legal consolidat, care facilitează raportarea încălcărilor legii de către avertizorii în interes public și care oferă măsuri eficiente de protecție a acestora.

Astfel, prin noul act normativ, Agenția Națională de Integritate devine canal extern de raportare – autoritate competentă să primească raportări privind încălcări ale legii, definite de art. 3 al Legii ca fiind comunicări orale sau scrise referitoare la fapte care constau într-o acțiune sau inacțiune ce constituie nerespectări ale dispozițiilor legale.

În concret, potrivit Legii nr. 361/2022, pot fi raportate informații, inclusiv suspiciuni rezonabile, cu privire la încălcări efective sau potențiale ale legii, care s-au produs sau care sunt susceptibile să se producă în cadrul autorităților, instituțiilor publice sau în cadrul altor persoane juridice de drept public, precum și în cadrul persoanelor juridice de drept privat, în care lucrează sau a lucrat avertizorul în interes public sau cu care acesta este sau a fost în contact prin intermediul activității sale,

precum și informațiile cu privire la încercări de a ascunde astfel de încălcări.

În aplicarea dispozițiilor legale, Agenției Naționale de Integritate i-au fost încredințate o serie de noi atribuții, precum soluționarea raportărilor privind încălcări ale legii care intră în competența sa ori înaintarea raportărilor către autoritatea competentă, consilierea confidențială a persoanelor care intenționează să efectueze o raportare, consilierea angajatorilor în elaborarea sau revizuirea procedurilor de raportare internă și pentru efectuarea de acțiuni subsecvente. Totodată, ANI va asigura instruirea persoanelor desemnate să soluționeze raportări și va organiza periodic activități de informare publică cu privire la procedura de raportare a încălcărilor legii și la măsurile de protecție.

Astfel, în data de 19 decembrie 2022 Agenția a emis un comunicat de presă prin care a adus la cunoștința persoanelor interesate aceste aspecte, urmând a duce la îndeplinire dispozițiile legale incidente în termenul prevăzut de noul act normativ.



## Proiectul NIAct

La data de 22 februarie 2022, Agenția Națională de Integritate a devenit beneficiarul proiectului *NIAct - Actualizarea legislației în domeniul integrității și oferirea de sprijin autorităților și deponenților în tranziția către declararea digitală a averilor și intereselor*, cod proiect: SIPOCA1158, în parteneriat cu Ministerul Justiției și Asociația Română pentru Transparență. Proiectul este cofinanțat din Fondul Social European, prin Programul Operațional Capacitate Administrativă 2014 - 2020. Perioada de implementare a proiectului este februarie 2022 – august 2023, iar valoarea totală a proiectului este 7.508.756,22 lei (din care fonduri nerambursabile: 6.644.326,02 lei).

Obiectivul general al proiectului constă în inventarierea tuturor actelor normative și actualizarea cadrului legal din domeniul integrității, care vizează incompatibilitățile, conflictele de interese și averile nejustificate, dar și a sistemului de declarare a averilor și intereselor, în baza nevoilor factorilor interesați, fundamentate prin analize și cercetări sociologice.

Obiectivele specifice ale proiectului NIAct sunt:

1. Actualizarea cadrului legal pentru prevenirea și sancționarea conflictelor de interese, a incompatibilităților și averilor nejustificate.
2. Sprijinirea autorităților și instituțiilor publice în scopul optimizării procesului de depunere electronică a declarațiilor de avere și de interese (DAI) și elaborarea unor proceduri unitare.
3. Dezvoltarea cunoștințelor persoanelor responsabile din instituțiile publice în privința procesului de completare și depunere electronică a declarațiilor de avere și de interese prin sistemul e-DAI.

Rezultate așteptate:

Rezultat de proiect 1: Cadrul legal pentru prevenirea și sancționarea conflictelor de interese, a incompatibilităților și averilor nejustificate actualizat.

Rezultat de proiect 2: Acordarea de sprijin către autoritățile și instituțiile publice cu scopul optimizării procesului de depunere a DAI și elaborarea de proceduri unitare.

Rezultat de proiect 3: Campanii de conștientizare privind integritatea derulate.

Rezultat de proiect 4: Cunoștințe și abilități ale persoanelor responsabile din instituțiile publice îmbunătățite în privința procesului de completare și depunere electronică a declarațiilor de avere și de interese prin sistemul e-DAI.

Astfel, în anul 2022, cele mai importante progrese realizate în cadrul proiectului au fost:

- Derularea a două ediții ale "Think Tank Integritate", o rețea de experți specializați în problematica integrității din România (05 octombrie și 13 decembrie 2022);
- Organizarea a două sesiuni de instruire în București, pentru 41 de persoane responsabile cu implementarea prevederilor Legii nr. 176/2010 (în perioada 12-13 decembrie, respectiv 15-16 decembrie 2022);
- Continuarea analizei „desk research” privind cadrul legal de integritate din România, urmând a fi încheiată la începutul anului 2023, potrivit calendarului asumat.

Totodată, un prim draft al analizei sus-menționate a fost transmis către Ministerul Investițiilor și Proiectelor Europene și Comisia Europeană.



## Proiectul EMOD

---

La data de 01 octombrie 2022, Agenția Națională de Integritate a finalizat proiectul „EMOD - Dezvoltarea capacității instituționale a Agenției Naționale de Integritate pentru eficientizarea fluxurilor interne de lucru și a modului de depunere a declarațiilor de avere și de interese în procesul electoral și anual”, SMIS 129864, Axa prioritară 1 Administrație publică și sistem judiciar eficiente.

În cadrul proiectului a fost finalizată o platformă informatică de analiză ce pune la dispoziția inspectorilor de integritate funcționalități de *scoring* (i.e. activitate premergătoare analizei suport investigație prin care sistemul generează algoritmi de calcul pentru a determina riscul asociat unei declarații), care facilitează faza de pre-analiză a dosarelor cu ajutorul unor mecanisme automate și adaptive ce pot declanșa automat o analiză (i.e. alertă).

## Planul Național de Redresare și Reziliență

---

Prin Ordonanța de Urgență a Guvernului nr. 124/2021, Agenția Națională de Integritate a fost desemnată în calitate de coordonator de reforme și/sau investiții, participând în perioada de referință la reuniuni de lucru și activități în cadrul Comitetului interministerial de coordonare a PNRR.

În calitate de coordonator de reforme, Agenția are cuprins în cadrul Pilonului V – Sănătate, precum și reziliență economică, socială și instituțională; Componenta 14 – Buna guvernare, Reforma 7 – Evaluarea și actualizarea legislației privind cadrul de integritate. Astfel, jalonul 431 referitor la intrarea în vigoare a legilor consolidate privind integritatea are termen îndeplinire trimestrul al IV-lea 2024, iar o serie de pași intermediari sunt deja în curs de implementare prin intermediul proiectului *NIAct - Actualizarea legislației în domeniul integrității și oferirea de sprijin autorităților și deponenților în tranziția către*

*declararea digitală a averilor și intereselor*, cod proiect: SIPOCA1158, cu finanțare prin POCA și contractat de ANI în luna februarie 2022.

De asemenea, în calitatea sa de beneficiar al fondurilor europene aferente PNRR, Agenția va implementa trei proiecte cuprinse în cadrul Pilonului II – Transformare digitală, Componenta 7 – Transformare digitală, după cum urmează:

- Dezvoltarea sistemului PREVENT în vederea creșterii interoperabilității sistemelor electronice ale instituțiilor publice pentru verificarea ex-ante a conflictelor de interese în procesul de atribuire a contractelor de achiziții publice;
- Dezvoltarea capacităților tehnice ale ANI de a prelua și prelucra declarații de interese și de avere exclusiv în



format digital pe semnături electronice calificate (cf. Regulamentul European eIDAS 910/2014);

- Proiectarea unei platforme digitale de conștientizare și prevenire prin care părțile interesate relevante vor putea clarifica, singure, anumite obligații care vizează cadrul de integritate, pe care acestea trebuie să le respecte.

Astfel, Agenția Națională de Integritate a depus la începutul lunii septembrie, către Ministerul Justiției, cereri de finanțare prin PNRR pentru cele 3 proiecte, acestea aflându-se la finalul anului 2022 în etapa de contractare.

## Strategia Agenției Naționale de Integritate 2022–2025

---

În perioada de referință, Agenția Națională de Integritate a adoptat Strategia Agenției Naționale de Integritate 2022 – 2025, aceasta fiind aprobată de către Consiliul Național de Integritate în cadrul ședinței ordinare din data de 10 februarie 2022.

Strategia ANI 2022 – 2025 urmărește să valorifice 7 arii de intervenție, fundamentale pentru creșterea eficienței acțiunilor Agenției: (1) Evaluarea și consolidarea cadrului legislativ de integritate; (2) Evaluarea incidentelor de

integritate; (3) Prevenția incidentelor de integritate; (4) Comunicare și conștientizare; (5) Capacitate administrativă; (6) Cooperare națională; (7) Relații internaționale. În subsidiar, cele 7 arii de intervenție cuprind 31 de obiective subsecvente, menite să atingă o sinergie a demersurilor instituționale ale Agenției Naționale de Integritate.

## Strategia Națională Anticorupție 2021 – 2025

---

În perioada de referință, Agenția Națională de Integritate a demarat implementarea măsurilor cuprinse în Strategia Națională Anticorupție 2021 – 2025.

În acest sens, reprezentanții Agenției au participat la reuniunile Platformei de cooperare a autorităților independente și a instituțiilor anticorupție.

De asemenea, Agenția a adoptat *Declarația de asumare a agendei de integritate organizațională și Planul de integritate al Agenției Naționale de Integritate*.





## Lista funcțiilor publice importante

---

Prin articolul 3, alin. 3<sup>1</sup> – 3<sup>4</sup> din Legea nr. 129/2019 pentru prevenirea și combaterea spălării banilor și finanțării terorismului, precum și pentru modificarea și completarea unor acte normative au fost stabilite obligațiile aflate în sarcina Agenției Naționale de Integritate, astfel:

- alin. (3<sup>1</sup>) "Agenția Națională de Integritate întocmește lista cu funcțiile publice importante prevăzute în legislația națională, menționate la alin. (2) lit. a)-g), pe baza datelor și informațiilor transmise de îndată de către entitățile în sarcina cărora rezidă această obligație. Agenția Națională de Integritate actualizează această listă pe baza datelor și informațiilor comunicate de entitățile în sarcina cărora rezidă această obligație, transmise nu mai târziu de 5 zile de la data intervenirii de modificări";

- alin. (3<sup>2</sup>) "Organizațiile internaționale acreditate pe teritoriul României întocmesc de îndată lista cu funcțiile publice importante, în sensul alin. (2) lit. h), pe care o transmit Agenției Naționale de Integritate. Agenția Națională de Integritate actualizează această listă pe baza datelor și informațiilor comunicate de organizațiile internaționale acreditate pe teritoriul României, transmise

nu mai târziu de 5 zile de la data intervenirii de modificări.";

- alin. (3<sup>3</sup>) "Listele prevăzute la alin. (3<sup>1</sup>) și (3<sup>2</sup>) sunt publicate pe pagina de internet a Agenției Naționale de Integritate sub formă structurată și se transmit, exclusiv prin mijloace electronice de comunicare, ori de câte ori se impune, Comisiei Europene.";

- alin. (3<sup>4</sup>) "Agenția Națională de Integritate stabilește, prin metodologie aprobată de către președintele acesteia, modalitatea de transmitere, precum și structura datelor și informațiilor ce urmează a fi gestionate/raportate, urmând a comunica modalitatea aleasă entităților în sarcina cărora rezidă această obligație."

Astfel, în conformitate cu prevederile Legii nr. 129/2019, Agenția a actualizat în luna aprilie 2022 Lista funcțiilor publice importante. Documentul a fost publicat pe pagina de Internet ANI (<https://bit.ly/3ESuluO>) la secțiunea special dedicată și, totodată, transmis prin mijloace electronice către Comisia Europeană.

## Lansarea European Network for Public Ethics

---

La data de 10 iunie 2022, Agenția Națională de Integritate a participat la Paris, la evenimentul de lansare a European Network for Public Ethics (ENPE), o rețea formată din 11 instituții cu atribuții în domeniul eticii, transparenței și integrității publice din următoarele state membre ale Uniunii Europene: Austria, Belgia, Croația, Cehia, Franța, Italia, Lituania, Malta, Spania, România și

Slovenia. European Network for Public Ethics își propune să promoveze o cultură a integrității publice și a armonizării reglementărilor între statele membre ale Uniunii Europene, prin identificarea celor mai bune practici în acest domeniu și prin compararea legislației incidente pentru a încuraja schimburile între membrii săi.



## Stagiu de practică

---

În perioada aprilie-mai, Agenția Națională de Integritate a organizat două stagii de practică pentru studenți din cadrul Universității din București – Facultatea de Drept și din cadrul Școlii Naționale de Studii Politice și Administrative.

Pe perioada stagiului de practică, studenții:

- au asistat la prezentări privind activitatea ANI, cadrul legislativ de integritate, sistemul PREVENT, activitatea ANI în fața instanțelor de judecată etc.
- au efectuat studiu individual al legislației incidente (Legea nr. 144/2007, Legea nr. 176/2010, Legea nr.

161/2003, Legea nr. 184/2016), precum și a altor documente relevante;

- au realizat teme practice privind: identificarea legislației incidente în cazul celor mai frecvente solicitări de puncte de vedere, pe baza unor situații de fapt; analiza unor spețe relevante pentru administrația publică centrală privind conflictele de interese, incompatibilitățile și averea nejustificată; identificarea legislației incidente în cazul unor spețe din activitatea de evaluare a inspectorilor de integritate; completarea declarațiilor de avere și de interese; simularea unui proces ca urmare a contestării raportului de evaluare emis de ANI.

## Sesiuni de instruire în cadrul Proiectului Dezvoltarea integrată a instrumentelor de luptă împotriva corupției – ANTICOR\_INT

---

În perioada de referință, inspectori de integritate din cadrul Agenției au participat, în calitate de lectori, la 5 sesiuni de formare în domeniul prevenirii și combaterii corupției și transfer de bune practici între echipe de practicieni (procurori, ofițeri de poliție judiciară, ofițeri de prevenire), organizate de către Direcția Generală Anticorupție în cadrul Proiectului ROFSIP2021OS5A04PO2 *Dezvoltarea integrată a instrumentelor de luptă împotriva corupției – ANTICOR\_INT*.

Cu acest prilej, reprezentanții ANI au prezentat metode de gestionare a conflictelor de interese, incompatibilităților și a cazurilor de averi nejustificate.

Proiectul „*Dezvoltarea integrată a instrumentelor de luptă împotriva corupției – ANTICOR\_INT*” este implementat de către Direcția Generală Anticorupție, în parteneriat cu Ministerul Public și Agenția Națională de Integritate, având ca obiectiv creșterea eficacității prevenirii și investigării infracțiunilor de corupție și a conflictelor de interese, inclusiv prin activități de pregătire profesională desfășurate de către reprezentanții DGA, Ministerul Public și ANI.



## Aplicații în cadrul apelului *Call for proposals on the fight against corruption*

În perioada de referință, Agenția Națională de Integritate a avut calitatea de partener în două aplicații depuse în cadrul apelului *Call for proposals on the fight against corruption (ISF-2022-TF1-AG-CORRUPT)*, după cum urmează:

- **Titlu: qAID: Towards contemporary knowledge and innovative tools for assessing and enhancing effectiveness of Asset and Interest Disclosure (AID) systems in EU Member States and Candidate States**

Obiectivul general al proiectului qAID este acela de a oferi statelor membre ale UE (SM) și statelor candidate (CS) cunoștințe contemporane și instrumente inovatoare pentru a evalua și îmbunătăți impactul sistemelor naționale de declararea a averilor și intereselor. În mod specific, acest lucru se realizează prin: (i) identificarea celor mai bune practici și a sistemelor și proceselor eficiente (inclusiv automate și digitale) printr-un proces structurat de evaluare; (ii) dezvoltarea unui cadru standardizat de analiză a riscurilor la nivelul UE pentru a consolida filtrele pentru declarații și a stabili prioritizarea verificării, împreună cu o foaie de parcurs pentru implementarea analizei automate și digitale a riscurilor a declarațiilor de avere și interese ale funcționarilor publici relevanți din statele membre și CS ale UE; (iii) dezvoltarea unui set de instrumente cuprinzător pentru a măsura impactul sistemelor de declarare a averilor și intereselor în statele membre și CS ale UE; (iv) diseminarea noilor cunoștințe și a instrumentelor

dezvoltate în rândul părților interesate naționale din statele membre și CS ale UE.

- **Titlu: iMonitor - Enhancing law enforcement efficiency by bringing together public procurement data analytics and civil monitors**

Pentru a elimina obstacolele în calea detectării și investigării corupției, proiectul își propune să combine analiza Big Data cu monitorizarea civilă extinsă a contractelor în derulare în Catalonia (Spania), Italia, Lituania și România. Proiectul se bazează pe proiectele anterioare, finanțate de UE, care pun la dispoziție datele privind achizițiile publice și indicatorii de risc de corupție (opentender.eu) și un instrument de raportare a cetățenilor dedicat monitorizării cheltuielilor publice (monithon.eu). Proiectul se abate de la alte proiecte finanțate de UE, cum ar fi Pactele de integritate, concentrându-se pe un număr mai mare de proiecte mai ușor de monitorizat. Astfel, proiectul își propune să creeze rețele de monitori civili și agenții de aplicare a legii pentru a se baza pe acoperirea extinsă a societății civile și pe capacitatea de monitorizare pe teren, precum și un standard de raportare dedicat care reunește indicatori cantitativi de risc de corupție și rezultate detaliate ale monitorizării civile pentru a produce rapoarte de înaltă calitate, direcționate și relevante din punct de vedere operațional pentru organele de aplicare a legii și alte autorități publice. Impactul direct al proiectului este de a genera noi investigații și alte răspunsuri administrative la neregulile în implementarea contractului.



## Aplicație în cadrul Instrumentului de asistență tehnică gestionat de DG REFORM – TSI 2023

---

În vederea implementării optime a Jalonului nr. 431 din Planul Național de Redresare și Reziliență care vizează intrarea în vigoare a legilor consolidate privind integritatea și a viitoarelor prerogative ale Agenției care derivă din viitorul act normativ care transpune în legislația națională Directiva (UE) 2019/1937 a Parlamentului European și a Consiliului din 23 octombrie 2019 *privind protecția*

*persoanelor care raportează încălcări ale dreptului Uniunii*, Agenția Națională de Integritate a solicitat Comisiei Europene, la finalul lunii septembrie 2022, asistență tehnică prin Instrumentul TSI 2023, cu titlul "Supporting implementation of the integrity and anti-corruption framework in Romania".

# ANEXE

## Anexa 1

Data	Denumire contract	Obiectul contractului	Valoarea contractului (Lei, fără TVA)
04 ianuarie	Contract subsecvent nr. 8 de furnizare de carburant pe bază de carduri, pentru autoturismele aflate în dotarea parcului de mașini din cadrul ANI	Furnizare de carburant pe bază de carduri, pentru autoturismele aflate în dotarea parcului de mașini din cadrul ANI.	9.900,00
11 ianuarie	Contract subsecvent nr. 1 de „Servicii de implementare sistem integrare”	Servicii de implementare sistem integrare	612.000,00
11 ianuarie	Contract subsecvent nr. 2 de „Servicii de implementare sistem integrare”	Servicii de implementare sistem integrare	55.860,00
20 ianuarie	Contract de Servicii de ajutor pentru utilizatorii aplicației SAP PREVENT	Servicii de ajutor pentru utilizatorii aplicației SAP PREVENT	130.800,00
31 ianuarie	Contract subsecvent nr. 2 „Servicii cu atribuții pentru organizarea activităților de prevenire și protecție în domeniul securității și sănătății în muncă, identificarea și evaluarea riscurilor profesionale, precum și a planului de prevenire și protecție, pentru personalul din cadrul A.N.I.”	Servicii cu atribuții pentru organizarea activităților de prevenire și protecție în domeniul securității și sănătății în muncă, identificarea și evaluarea riscurilor profesionale, precum și a planului de prevenire și protecție, pentru personalul din cadrul A.N.I.	9.809,00
01 februarie	Contract de Servicii de audit extern managementului ANI pentru anul 2021	Servicii de audit extern managementului ANI pentru anul 2021	197.930,00
08 februarie	Contract subsecvent nr. 2 Servicii de suport pentru sistemele IT și procesele de activitate aferente	Servicii de suport pentru sistemele IT și procesele de activitate aferente	831.625,00
08 februarie	Contract subsecvent nr. 2 Servicii de asistență pentru gestionarea securității cibernetice a sistemelor informatice și soluție software pentru identificarea și gestionarea vulnerabilităților	Servicii de asistență pentru gestionarea securității cibernetice a sistemelor informatice și soluție software pentru identificarea și gestionarea vulnerabilităților	185.500,00
11 februarie	Acord-cadru Furnizare Carburanți auto pentru anii 2022 - 2026 pe baza de carduri de credit, fără dobândă	Furnizare Carburanți auto pentru anii 2022 - 2026 pe baza de carduri de credit, fără dobândă	289.728,00
14 februarie	Contract de Servicii de administrare, întreținere și reparații a sistemului de securitate fizică al ANI	Servicii de administrare, întreținere și reparații a sistemului de securitate fizică al ANI	130.200,00



14 februarie	Contract subsecvent nr. 6 prestări servicii de e-printing	Servicii e-printing	138.180,00
14 februarie	Contract subsecvent nr. 7 Servicii de asistență tehnică informatică, de întreținere și reparații software, de dezvoltare software și de arhivare, pentru desfășurarea activității ANI	Servicii de asistență tehnică informatică, de întreținere și reparații software, de dezvoltare software și de arhivare, pentru desfășurarea activității ANI	216.062,18
25 februarie	Contract de Servicii de extindere sistem de detecție perimetrală	Servicii de extindere sistem de detecție perimetrală	59.699,48
01 martie	Contract subsecvent de furnizare 1 Carburanți auto pe baza de carduri de credit, fără dobândă	Furnizare de carburant pe bază de carduri, pentru autoturismele aflate în dotarea parcului de mașini din cadrul ANI.	36.974,79
21 martie	Contract prestări de servicii de mentenanță asistență tehnică și support centrale telefonice și robot	Contract servicii de mentenanță asistență tehnică și support centrale telefonice și robot	78.340,00
29 martie	Contract servicii expertiză contabilă	Servicii expertiză contabilă	3.000,00
29 martie	Contract prestări servicii de monitorizare mass-media	Servicii de monitorizare mass-media	27.000,00
29 martie	Contract prestări servicii de flux de știri	Servicii de flux de știri	26.730,00
01 aprilie	Contract prestări servicii de asistență informatică și mentenanță evolutivă	Servicii de asistență informatică și mentenanță evolutivă	347.400,00
01 aprilie	Contract de servicii de medicina muncii	Servicii de medicina muncii	84.240,00
01 aprilie	Contract prestări servicii de expertiză contabilă	Servicii de expertiză contabilă	30.000,00
18 aprilie	Contract servicii de mentenanță a rețelei electrice din cadrul sediului ANI, cât și a celei aferentă infrastructurii critice IT	Servicii de mentenanță a rețelei electrice din cadrul sediului ANI, cât și a celei aferentă infrastructurii critice IT	38.400,00
18 aprilie	Contract prestări servicii de apărare împotriva incendiilor	Servicii de apărare împotriva incendiilor	5.474,42
20 aprilie	Contract de servicii de mentenanță corectivă-adaptivă pentru Lege 5	Servicii de mentenanță corectivă-adaptivă pentru Lege 5	23.200,00
28 aprilie	Contract servicii de voce și date mobile, voce fixă, internet fibră optică și televiziune	Servicii de voce și date mobile, voce fixă, internet fibră optică și televiziune	72.496,00
06 mai	Contract prestări servicii de mentenanță și administrare sistem de climatizare	Servicii de mentenanță și administrare sistem de climatizare	32.000,00



17 mai	Contract de servicii de întreținere și reparații curente, inspecții tehnice pentru autoturismele din dotarea parcului auto ANI	Servicii de întreținere și reparații curente, inspecții tehnice pentru autoturismele din dotarea parcului auto ANI	27.000,00
02 iunie	Contract servicii de legătorie, arhivare computerizată și servicii pentru implementarea unui sistem informatic al documentelor pentru gestionarea fondului arhivistic actual și viitor	Servicii de legătorie, arhivare computerizată și servicii pentru implementarea unui sistem informatic al documentelor pentru gestionarea fondului arhivistic actual și viitor	1.515.307,40
23 iunie	Contract subsecvent de servicii de asistență tehnică informatică, de întreținere și reparații software, de dezvoltare software și de arhivare, pentru desfășurarea activității ANI	Servicii de asistență tehnică informatică, de întreținere și reparații software, de dezvoltare software și de arhivare, pentru desfășurarea activității ANI	230.000,00
05 iulie	Contract prestări servicii poștale	Servicii poștale, de coletărie, francare	50.420,17
05 iulie	Contract furnizare carburanți auto	Furnizare carburanți auto pe baza de card	51.260,51
06 iulie	Contract prestări servicii de consultanță	Servicii de consultanță privind sistemele informatice, servicii de consultanță tehnică, consultanță în afaceri și în management și servicii conexe	132.000,00
02 august	Contract prestări servicii de gestionare documente	Servicii de gestionare documente	48.500,00
10 octombrie	Contract prestări servicii ajutor utilizatori aplicație SAP PREVENT	Servicii ajutor utilizatori aplicație SAP PREVENT	71.940,00
28 noiembrie	Contract prestări servicii depozitare, căutare și aducere din arhivă, păstrare copie siguranță și alte servicii conexe	Servicii depozitare, căutare și aducere din arhivă, păstrare copie siguranță și alte servicii conexe	258.560,00
06 decembrie	Contract furnizare autoturism	Furnizare autoturism	90.586,31
20 decembrie	Contract prestări servicii de optimizare a performanței serverelor	Servicii de optimizare a performanței serverelor	58.000,00



## Anexa 2

---

### Politica de personal pe parcursul anului 2022

#### a) Numirea în funcție de demnitate publică:

- 1 numire în funcție de demnitate publică de vicepreședinte al ANI, prin Hotărârea Senatului nr. 174/19.12.2022;

#### b) Exercițare/încetare exercitare cu caracter temporar funcții publice de conducere vacante:

- 1 funcționar public de execuție din cadrul Biroului Comunicare, Serviciul Comunicare și Relații Publice, Direcția Generală Juridică, Relații Publice și Comunicare, și-a încetat exercitarea cu caracter temporar a funcției publice de conducere de șef serviciu al Serviciului Comunicare și Relații Publice, Direcția Generală Juridică, Relații Publice și Comunicare, pe perioada stării de alertă;
- 1 funcționar public de execuție cu statut special din cadrul Serviciului III - Inspecția de Integritate, Inspecția de Integritate, și-a încetat exercitarea cu caracter temporar a funcției publice de conducere de șef serviciu al Serviciului I - Inspecția de Integritate, pe perioada stării de alertă;
- 1 funcționar public de execuție cu statut special din cadrul Serviciului Analiză și Prevenție, Inspecția de Integritate, și-a încetat exercitarea cu caracter temporar a funcției publice de conducere de șef serviciu al Serviciului Analiză și Prevenție, pe perioada stării de alertă;
- 1 funcționar public de execuție din cadrul Biroului Financiar, Serviciul Economic, și-a încetat exercitarea cu caracter temporar a funcției publice de conducere de șef birou al Biroului Financiar, Serviciul Economic, pe perioada stării de alertă;
- 1 funcționar de execuție din cadrul Biroului Comunicare, Serviciul Comunicare și Relații Publice, Direcția Generală Juridică, Relații Publice și Comunicare, exercită cu caracter temporar funcția publică de conducere vacantă de șef serviciu al Serviciului Comunicare și Relații Publice, Direcția Comunicare, Relații Publice și Strategie, Direcția Generală Juridică, Relații Publice și Comunicare din cadrul Agenției Naționale de Integritate, pentru o perioadă de maximum 6 luni într-un an calendaristic;
- 1 funcționar public de execuție cu statut special din cadrul Serviciului III – Inspecția de Integritate exercită cu caracter temporar funcția publică de conducere vacantă de șef serviciu al Serviciului I - Inspecția de Integritate, Inspecția de Integritate, pentru o perioadă de maximum 6 luni într-un an calendaristic;
- 1 funcționar public de execuție cu statut special din cadrul Serviciului Analiză și Prevenție, Inspecția de Integritate exercită cu caracter temporar funcția publică de conducere vacantă de șef serviciu al Serviciului Analiză și Prevenție, Inspecția de Integritate, pentru o perioadă de maximum 6 luni într-un an calendaristic;
- 1 funcționar public de execuție din cadrul Biroului Financiar, Serviciul Economic, exercită cu caracter temporar funcția publică de conducere vacantă de șef birou al Biroului Financiar, Serviciul Economic, pentru o perioadă de maximum 6 luni într-un an calendaristic;
- 1 funcționar public de execuție cu statut special din cadrul Serviciului III – Inspecția de Integritate și-a încetat exercitarea cu caracter temporar din funcția publică de conducere vacantă de șef serviciu la Serviciului I – Inspecția de Integritate din cadrul Inspecției de Integritate;
- 1 funcționar public de execuție cu statut special din cadrul Serviciului Analiză și Prevenție și-a încetat exercitarea cu caracter temporar din funcția publică de conducere vacantă de șef serviciu la Serviciului Analiză și Prevenție din cadrul Inspecției de Integritate;
- 1 funcționar public de execuție din cadrul Serviciului Avizare și Legislație și-a încetat exercitarea cu caracter temporar din funcția publică de conducere vacantă de director general al Direcției Generale Juridice, Relații Publice și Comunicare;
- 1 funcționar public de execuție din cadrul Serviciului Avizare și Legislație, Direcția Generală Juridică, Relații Publice și Comunicare, exercită cu caracter temporar funcția publică de conducere de director general al Direcției Generale Juridice, Relații Publice și Comunicare





**c) Numirea în funcție publică :**

- 1 funcționar public de execuție a fost numit prin concurs de recrutare în cadrul Serviciului Contencios, Direcția Generală Juridică, Relații Publice și Comunicare;
- 1 funcționar public de execuție a fost numit în cadrul Serviciului Avizare și Legislație, Direcția Generală Juridică, Relații Publice și Comunicare, prin concurs de recrutare;
- 1 funcționar public de execuție a fost numit în cadrul Compartimentului Relații Publice, Serviciul Comunicare și Relații Publice, Direcția Comunicare, Relații Publice și Strategie, Direcția Generală Juridică, Relații Publice și Comunicare, prin concurs de recrutare;

**d) Încetarea raportului de serviciu/muncă:**

- 1 funcționar public de execuție cu statut special din cadrul Serviciului IV – Inspecția de Integritate și-a încetat raportul de serviciu prin acordul părților;
- 1 funcționar public de execuție cu statut special din cadrul Serviciului I – Inspecția de Integritate din cadrul Inspecției de Integritate încetează raportul de serviciu;
- 1 contractual și-a încetat activitatea în cadrul Compartimentului Administrativ, Serviciul Achiziții, Investiții și Administrativ;
- 1 funcționar public de execuție din cadrul Compartimentului Registratură Inspecție și-a încetat raportul de serviciu, urmare a pensionării anticipate;

**e) Modificarea raportului de serviciu/muncă :**

- 1 funcționar public de execuție cu statut special din cadrul Serviciului I – Inspecția de Integritate și-a modificat raportul de serviciu prin transfer la cerere de la Agenția Națională de Integritate la Ministerul Finanțelor;
- 1 funcționar public de execuție cu statut special din cadrul Serviciului III – Inspecția de Integritate și-a modificat raportul de serviciu prin transfer în interesul serviciului de la Agenția Națională de Integritate la Ministerul Mediului, Apelor și Pădurilor;
- 1 funcționar public de execuție din cadrul Compartimentului Informații Clasificate și-a modificat raportul de serviciu prin transfer în interesul serviciului de la Agenția Națională de Integritate la Ministerul Educației;
- 1 funcționar public de execuție cu statut special din cadrul Serviciului Analiză și Prevenție și-a modificat raportul de serviciu prin promovare în funcția publică de conducere vacantă de șef serviciu la Serviciului Analiză și Prevenție din cadrul Inspecției de Integritate;
- 1 funcționar public de execuție cu statut special din cadrul Serviciului III – Inspecția de Integritate și-a modificat raportul de serviciu prin promovare în funcția publică de conducere vacantă de șef serviciu la Serviciului I – Inspecția de Integritate din cadrul Inspecției de Integritate;
- 1 funcționar public de execuție din cadrul Serviciului Avizare și Legislație și-a modificat raportul de serviciu prin promovare în funcția publică de conducere vacantă de director general al Direcției Generale Juridice, Relații Publice și Comunicare;
- 1 funcționar public de execuție cu statut special din cadrul Serviciului IV – Inspecția de Integritate, se menține în funcția publică de execuție deținută, pe o perioadă de 1 an peste vârsta standard de pensionare;
- 1 funcționar public de conducere și-a modificat raportul de serviciu prin transfer la cerere la Ministerul Mediului, Apelor și Pădurilor;
- 1 funcționar public de execuție din cadrul Compartimentului Contabilitate, se menține în funcția publică de execuție deținută, până la împlinirea vârstei de pensionare prevăzută pentru bărbați, respectiv 65 de ani;

**f) Detașarea, încetarea detașării :**

- 1 funcționar public de execuție din cadrul Secretariatului General al Guvernului și-a prelungit detașarea în cadrul Serviciului Implementare Fonduri Structurale, Studii și Strategii, Direcția Generală Juridică, Relații Publice și Comunicare,
- 1 funcționar public de execuție din cadrul Primăriei Călărași și-a prelungit detașarea în cadrul Biroului Resurse Umane, Serviciul Resurse Umane;



- 1 funcționar public de execuție de la Agenția de Plăți și Intervenție pentru Agricultură și-a încetat detașarea în cadrul Agenției Naționale de Integritate, la Serviciul Contencios, Direcția Generală Juridică, Relații Publice și Comunicare;
- 1 funcționar public de execuție din cadrul Biroului Resurse Umane/Serviciul Resurse Umane și-a încetat detașarea în cadrul Agenției Naționale de Integritate;
- 1 funcționar public de execuție din cadrul Secretariatul General al Guvernului și-a prelungit detașarea în cadrul Agenției Naționale de Integritate la Serviciul Implementare Fonduri Structurare, Studii și Strategii, Direcția Comunicare, Relații Publice și Strategie, Direcția Generală Juridică, Relații Publice și Comunicare;

**g) Promovarea în funcție publică de execuție:**

- 1 funcționar public de execuție cu statut special din cadrul Serviciului IV – Inspekția de Integritate a promovat în gradul profesional imediat superior celui deținut;
- 1 funcționari publici de execuție cu statut special din cadrul Serviciului de Analiză și Prevenție a promovat în grad profesional superior;
- 1 funcționar public de execuție din cadrul Compartimentului Registratura Generală și Arhivă, Serviciul de Tehnologia Informației, Direcția Generală de Tehnologia Informației, Achiziții, Investiții și Logistică, a promovat în gradul profesional imediat superior celui deținut;

**h) Promovarea în funcție contractuală de execuție:**

- 1 contractual de execuție din cadrul Serviciului de Tehnologia Informației, Direcția Generală de Tehnologia Informației, Achiziții, Investiții și Logistică, a promovat în grad profesional superior, prin examen de promovare;

**i) Suspendarea, încetarea suspendării, reluarea activității :**

- 1 funcționar public de execuție din cadrul Serviciului Avizare și Legislație și-a suspendat raportul de serviciu pentru concediu de maternitate; 1 funcționar public de execuție cu statut special din cadrul Serviciului de Analiză și Prevenție și-a încetat suspendarea raportului de serviciu pentru concediu pentru creșterea copilului în vârstă de până la 2 ani;
- 1 funcționar public de execuție din cadrul Serviciului Avizare și Legislație și-a suspendat raportul de serviciu pentru concediu de creștere copil în vârstă de până la 2 ani;
- 1 funcționar public de execuție cu statut special din cadrul Serviciului Analiză și Prevenție din cadrul Inspekției de Integritate și-a suspendat raportul de serviciu pentru concediu de maternitate;
- 1 funcționar public de execuție cu statut special din cadrul Serviciului I – Inspekția de Integritate din cadrul Inspekției de Integritate și-a suspendat raportul de serviciu pentru concediu pentru incapacitate temporară de muncă;
- 1 contractual de execuție din cadrul Compartimentului Administrativ, Serviciul Achiziții, Investiții și Administrativ, Direcția Generală de Tehnologia Informației, Achiziții, Investiții și Logistică și-a suspendat raportul de muncă pentru concediu pentru incapacitate temporară de muncă;
- 1 funcționar public de execuție cu statut special din cadrul Serviciului III – Inspekția de Integritate și-a încetat suspendarea raportului de serviciu pentru concediu pentru creșterea copilului în vârstă de până la 2 ani;
- 1 funcționar public de execuție cu statut special din cadrul Serviciului I – Inspekția de Integritate din cadrul Inspekției de Integritate și-a reluat activitatea, urmare a încetării suspendării raportului de serviciu, la expirarea duratei concediului pentru incapacitate temporară de muncă, în condițiile legii;
- 1 contractual de execuție din cadrul Compartimentului Administrativ, Serviciul Achiziții, Investiții și Administrativ, Direcția Generală de Tehnologia Informației, Achiziții, Investiții și-a reluat activitatea, urmare a încetării suspendării raportului de muncă, la expirarea duratei concediului pentru incapacitate temporară de muncă, în condițiile legii.
- 1 funcționar public de execuție cu statut special din cadrul Serviciului II – Inspekția de Integritate, Inspekția de Integritate și-a suspendat raportul de serviciu pentru concediu de maternitate;
- 1 funcționar public de execuție cu statut special din cadrul Serviciului Analiză și Prevenție, Inspekția de și-a suspendat raportul de serviciu pentru concediu pentru creșterea copilului în vârstă de până la 2 ani;



#### j) Activitatea desfășurată în cadrul Compartimentului Protecția Muncii

În perioada ianuarie-martie, la nivelul Agenției Naționale de Integritate a fost efectuat un număr de 9 instructaje periodice în domeniul securității și sănătății în muncă, finalizate prin completarea în fișele de instruire individuală a personalului din cadrul agenției.

De asemenea, în perioada ianuarie – februarie a fost demarată procedura privind achiziționarea serviciilor de prevenire și protecție în domeniul sănătății și securității în muncă, identificarea și evaluarea riscurilor profesionale, precum și a planului de prevenire și protecție pentru personalul din cadrul ANI pentru perioada 01.02.2022 - 31.12.2022.

În luna ianuarie a fost demarată procedura de achiziții de medicina muncii și medicină preventivă pentru personalul din cadrul ANI, prin încheierea unui act adițional pentru o perioadă de 1 lună în condițiile legii.

În luna februarie a fost demarată procedura de achiziții de medicina muncii și medicină preventivă pentru personalul din cadrul ANI pentru anul 2022.

În perioada aprilie - iunie, la nivelul Agenției Naționale de Integritate au fost efectuate un număr de 100 instructaje periodice în domeniul securității și sănătății în muncă, finalizate prin completarea în fișele de instruire individuală a personalului din cadrul agenției.

În perioada iulie - septembrie, la nivelul Agenției Naționale de Integritate au fost efectuate un număr de 10 instructaje periodice în domeniul securității și sănătății în muncă, finalizate prin completarea în fișele de instruire individuală a personalului din cadrul Agenției.



## Anexa 3

### Politica pregătirii profesionale a personalului propriu

#### ➤ în perioada ianuarie – martie 2022

În cursul lunii martie 2022 s-a elaborat Planul de măsuri privind pregătirea profesională a personalului din cadrul A.N.I. și Planul anual de perfecționare profesională a personalului Agenției.

Datele și informațiile privind planul de perfecționare profesională și fondurile alocate în scopul instruirii funcționarilor publici din cadrul Agenției, pe anul 2022, vor fi transmise către Agenția Națională a Funcționarilor Publici, potrivit prevederilor legale în vigoare.

În perioada de referință au participat la cursuri de formare profesională 4 angajați, astfel:

- 1 funcționar public de execuție - curs "Achiziții publice";
- 1 funcționar public de execuție – curs "Responsabil cu protecția datelor cu caracter personal";
- 2 contractuali – curs "Responsabil cu protecția datelor cu caracter personal."

#### ➤ în perioada aprilie – iunie 2022

În perioada de referință au participat la cursuri de formare profesională 8 angajați, astfel:

- 2 funcționari publici (1 funcționar public de conducere și 1 funcționar public de execuție) - webinar "Parteneriat pentru transparență";
- 1 funcționar public de execuție – curs "Responsabil cu protecția datelor cu caracter personal";
- 2 contractuali – curs "Responsabil cu protecția datelor cu caracter personal."
- 2 funcționari publici de execuție (auditori) – curs "Derularea activității de audit public intern prin prisma planificării și metodologiei specifice."
- 1 funcționar public de execuție – curs "Formare în domeniul digitalizării/utilizării sistemelor informatice ANFP";

#### ➤ în perioada iulie – septembrie 2022

În perioada de referință au participat la cursuri de formare profesională 7 angajați, astfel:

- 2 funcționari publici de execuție (auditori) – curs "Audit public intern";
- 1 funcționar public de execuție – curs "Achizițiile publice – planificare, proceduri și asigurarea legalității";
- 4 funcționari publici de execuție (inspector de integritate) – curs "Formator."

#### ➤ în perioada octombrie – decembrie 2022

În perioada de referință au participat la cursuri de formare profesională 23 angajați, astfel:

- 2 funcționari publici de conducere – curs "Control financiar preventiv – control financiar de gestiune";
- 1 funcționar public de execuție – curs "Control financiar preventiv – control financiar de gestiune";
- 2 funcționari publici de execuție – curs "Contabilitate, finanțe – control financiar preventiv";
- 1 funcționar public de execuție – curs "Managementul proiectelor europene";
- 13 funcționari publici de execuție (inspector de integritate) – curs "Codul administrativ – funcția publică."
- 4 funcționari publici de execuție (inspector de integritate) – curs "etică, integritate și anticorupție."



## Anexa 4

### Conferințe și seminarii

Data	Tip eveniment	Organizator	Tema
26 ianuarie	Conferință	Ministerul Afacerilor Externe	Lansarea Programului Național de Reformă 2022 (PNR)
28 ianuarie	Conferință	Autoritatea Națională de Supraveghere a Prelucrării Datelor cu Caracter Personal	"Principalele aspecte constatate în activitatea Autorității Naționale de Supraveghere a Prelucrării Datelor cu Caracter Personal"
02 februarie	Reuniune	EPAC/EACN	Discussion on transparency and anti-corruption trends in Lithuania - Special Investigation Service of the Republic of Lithuania
14 februarie	Webinar	Consiliul Concurenței	Concurența în achizițiile publice - Riscuri Concurențiale și remedii practice
23 februarie	Kick-off meeting	Transcrime (Italia)	Project DATACROS II – Empowering a Tool to Assess Corruption Risk factors in firms' Ownership Structure
30 martie – 1 aprilie	Conferință	OECD	OECD Global Anti-Corruption & Integrity Forum
30 martie	Secretariatul General al Guvernului		OCDE – guvernanta publică
12 aprilie	Reuniune	Ambasada Italiei / Camera Deputaților	Italian Business Integrity Day
13-14 aprilie	Conferință	Organizația de Cooperare și Dezvoltare Economică (OCDE) / Ministerul Justiției	Capacity building in the field of public governance – a coordinated approach of the Centre of the Government of Romania



04-21 aprilie	Stagiu de practică	ANI	Stagiu de practică studenți Facultatea de Drept-Universitatea București
11 aprilie-13 mai	Stagiu de practică	ANI	Stagiu de practică studenți Școala Națională de Studii Politice și Administrative
27-29 aprilie	Sesiuni de pregătire	Direcția Generală Anticorupție	Sesiuni proiect – ANTICOR_INT
03-05 mai	Sesiuni de pregătire	Direcția Generală Anticorupție	Sesiuni proiect – ANTICOR_INT
04 mai	Conferință	Asociația Studenților din Administrație și Afaceri, Universitatea din București	"Primii Pași în Sectorul Public"
04 - 06 mai	Sesiune	Direcția Generală Anticorupție	Premiere cele mai bune 3 studii de caz din cadrul primelor 9 sesiuni ANTICOR_INT
09 mai	Atelier de lucru	Autoritatea pentru Digitalizarea României	"Digital Government" - proiect "Dezvoltarea capacității administrative în domeniul guvernăței publice – o abordare coordonată a centrului Guvernul României"
10-12 mai	Sesiuni de pregătire	Direcția Generală Anticorupție	Sesiuni proiect – ANTICOR_INT
17 – 19 mai	Sesiuni de pregătire	Direcția Generală Anticorupție	Sesiuni proiect – ANTICOR_INT
18 mai	Seminar	Banca Mondială	Seminar - folosirea registrelor comerciale si de proprietate in diverse state
18 mai	Eveniment	Facultatea de Științe Politice, Administrative și ale Comunicării din cadrul Universității Babeș-Bolyai din Cluj-Napoca	Curs Integritate Publică
19 mai	Conferință	Secretariatul General al Guvernului	"Dezbatem împreună Planul Național de Acțiune OGP 2022-2024"



24-26 mai	Sesiuni de pregătire	Direcția Generală Anticorupție	Sesiuni proiect – ANTICOR_INT
30 mai	Conferință	Ministerul Afacerilor Interne - DGA	Ziua Direcției Generale Anticorupție
07 iunie	Seminar	MIPE - Direcția Generală Management Mecanism de Redresare și Reziliență	Fluxuri instituționale și financiare pentru implementarea PNRR
21-24 iunie	Conferință	Unitatea Națională CEPOL	"Investigating and Preventing Corruption"
27-29 iunie	Sesiuni de instruire	Banca Mondială	Build Up 4 RRP Capacity Development Program TSI on Support for NRRP in Romania (TF 073757 – REFORM/IM2021/032) Modul I de training – Prevenirea și managementul neregulilor
28 iunie	Conferință	SGG - Direcția Coordonare Politici și Priorități	Conferința de lansare a Instrumentului de Asistență Tehnică 2023
01 iulie	Eveniment	Ambasada Statelor Unite ale Americii în România	246th Anniversary of the Independence of the United States of America
04 iulie	Conferință	Organizația de Cooperare și Dezvoltare Economică (OCDE) / Ministerul Justiției	Conferința de închidere a proiectului de asistență tehnică privind conformitatea legislației naționale cu prevederile Convenției Organizației pentru Cooperare și Dezvoltare Economică (OCDE) privind combaterea mituirii funcționarilor publici în cadrul activităților comerciale internaționale
06 iulie	Eveniment	Facultatea de Drept și Științe Administrative din cadrul Universității „Dunărea de Jos” din Galați și Direcția Generală Anticorupție	Școala de vară Integritate și transparență în administrația publică. Stop corupția!



13 iulie	Conferință	Ministerul Afacerilor Interne	Ziua Ministerului Afacerilor Interne
15 iulie	Eveniment	Ministerul Afacerilor Interne - Academia de Poliție	Ceremonia decorării Drapelului de Luptă și de acordare a gradului absolvenților Academiei de Poliție
20 iulie	Masă rotundă	Transparency International România	Combaterea spălării banilor și Combaterea Finanțării Terorismului – legislație și politici naționale și comunitare (UE)
28 iulie	Eveniment	Poliția de Frontieră Română	158 de ani de existență instituțională a Poliției de Frontieră Române
23 august	Sesiuni de instruire	ANI	Sesiuni de instruire ref. la sistemul e-DAI (Administrația Națională a Penitenciarelor)
13 septembrie	Conferință	Transparency International România	Prima întrunire a Grupului Consultativ Național (NAG) - Integrity Watch 3.0 (IW3.0)
14-15 septembrie	Seminar	Ministerul Investițiilor și Proiectelor Europene / Banca Mondială	Modul II de training – verificarea, identificarea și raportarea neregulilor grave și a dublei finanțări, verificarea achizițiilor publice
21 – 22 septembrie	Vizită oficială	ANI	Delegație oficială High Inspectorate of Declaration and Audit of Assets and Conflict of Interests (HIDAACI) - Albania
27 septembrie	Vizită oficială	ANI	Delegație instituții anticorupție - Bulgaria
27 septembrie	Conferință	Direcția Națională Anticorupție	20 de ani de DNA
28 septembrie	Conferință	Agencia Națională a Funcționarilor Publici / Universitatea Babeș Bolyai	Prezentarea Modulului Management al Resurselor Umane, proiect „Transparență și competență în sectorul public”
11 octombrie	Eveniment	Ministerul Justiției / Autoritatea pentru Digitalizarea României / Organizația de Cooperare și	Consolidarea guvernancei publice la centrul guvernului





		Dezvoltare Economică (OCDE)	
12 octombrie	Conferință	Ambasada Spaniei	<i>Ziua Națională a Spaniei</i>
12 octombrie	Seminar	Ministerul Finanțelor Publice	Management financiar și contabilitate bugetară
21 octombrie	Eveniment	Consiliul Național de Soluționare a Contestațiilor	<i>15 – 16 ani de activitate administrativ-jurisdicțională a Consiliului Național de Soluționare a Contestațiilor</i>
31 octombrie	Eveniment	Ambasada Republicii Italia	<i>Romania's Accession to the OECD: The Anti-Bribery Convention</i>
01 - 02 noiembrie	Dineu de gală	Parlamentul României	<i>Mic dejun cu rugăciune</i>
08 noiembrie	Conferință	Reprezentanța Comisiei Europene în România	<i>Implementarea Planului Național de Redresare și Reziliență</i>
14 noiembrie	Vizită de evaluare	Biroul ONU pentru Droguri și Criminalitate / Ministerul Justiției	<i>Implementarea Convenției ONU împotriva Corupției</i>
17 noiembrie	Conferință	Consiliul Județean Ialomița	<i>Creșterea transparenței, eticii și integrității în cadrul CJ Ialomița și a instituțiilor subordonate prin implementarea măsurilor integrate de prevenire a corupției</i>
17 noiembrie	Conferință	Banca Mondială	<i>ROMANIAN RECOVERY &amp; RESILIENCE PLAN - Delivery on priority investments</i>
22 noiembrie	Sesiune de prezentare	Steering Group RAI (Regional Anti-corruption Initiative)	<i>Cea de-a 38-a reuniune a Comitetului Director al Inițiativei Regionale Anticorupție</i>
24 noiembrie	Sesiuni de instruire	Agenția Națională de Integritate / Transelectrica	<i>Sesiune de instruire</i>



25 noiembrie	Dezbatere	Asociația pentru Apărarea Drepturilor Omului în România	<i>Legea privind protecția avertizorilor în interes public și a modului în care această lege va funcționa în practică</i>
30 noiembrie	Conferință	Joint Research Centre on Transnational Crime	<i>Curbing financial crime in Europe with beneficial ownership transparency</i>
06 decembrie	Conferință	National Institute for Transparency, Access to Information, and Personal Data Protection (INAI) - Mexic	<i>The Future of Access to Information in the Fight against Corruption / Panel 2, "Embracing digitalization: perspectives for a model of integrity in the public and private sectors"</i>
07 decembrie	Sesiune de instruire	Agencia Națională de integritate / Loteria Română	<i>Sesiuni de pregătire în domeniul DAI, conflicte de interese și incompatibilități</i>
07 decembrie	Sesiune de prezentare	S&T Romania	<i>Prezentarea soluțiilor și ultimelor tendințe din domeniul Cybersecurity</i>
08 decembrie	Conferință	International Association of Anti-Corruption Authorities (IAACA)	<i>IAACA 12th General Meeting</i>
12 decembrie	Eveniment	Ambasada Albaniei	<i>The 110th Anniversary of the Independence Day of Albania</i>
12 - 13 decembrie	Sesiuni de instruire	Agencia Națională de Integritate	<i>Prezentarea procesului de completare și depunere a declarațiilor de avere și interese, în contextul tranziției la platforma e-DAI (proiect NiACT)</i>
13 decembrie	Sesiuni de instruire	Agencia Națională de Integritate / Transelectrica	<i>Sesiune de instruire</i>
14 decembrie	Eveniment	Asociația Municipiilor din România (AMR)	<i>GALA AMR – 2022, ediția a VI-a</i>
14 decembrie	Sesiune de prezentare și discuții	Societatea Academică din România (SAR)	<i>Prezentare PREVENT și e-DAI</i>



14 decembrie	Webinar	The European Partners against Corruption (EPAC) / European contact-point network against corruption (EACN)	<i>Risk Identification and Management</i>
15 - 16 decembrie	Sesiuni de instruire	Agencia Națională de Integritate	<i>Prezentarea procesului de completare și depunere a declarațiilor de avere și interese, în contextul tranziției la platforma e-DAI (proiect NiACT)</i>

### Întâlniri de lucru

Data	Organizator	Tema
27 ianuarie	Ministerul Investițiilor și Proiectelor Europene	<i>Prima reuniune a Comitetului Interministerial de Coordonare a Planului Național de Redresare și Reziliență (CIC-PNRR)</i>
01 februarie	Organizația de Cooperare și Dezvoltare Economică (OCDE)	<i>Misiune organizată în cadrul analizei cu privire la aplicarea principiilor guvernancei corporative a companiilor de stat</i>
18 februarie	Direcția de Investigare a Infracțiunilor de Criminalitate Organizată și Terorism	<i>Întâlnire a Comitetului de Monitorizare a Strategiei Naționale Împotriva Criminalității Organizate (SNICO) 2021-2024 pentru elaborarea Planului de acțiune aferent SNICO 2021-2024</i>
02 martie	Association of Certified Fraud Examiners Grecia / ANI	<i>Întâlnire bilaterală</i>
08 martie	Secretariatul General al Guvernului	<i>Întâlnirea de lucru cu reprezentanții Secretariatului tehnic OGP, din cadrul Serviciului pentru Guvernare Deschisă, pe tema formulării de propuneri de angajamente aferente PNA 2022-2024</i>
08 martie	US Department of Justice	<i>Open Source Intelligence (OSINT) Sesiune de instruire cu inspectorii de integritate ANI</i>
14 martie	Comisia Europeană	<i>Misiune de evaluare în contextul Mecanismului de Cooperare și Verificare</i>



25 martie – 13 aprilie	Ministerul Investițiilor și Proiectelor Europene / SC ACZ Consulting SRL, T33 SRL și IRIS SRL	Implementarea Planului de Evaluare a Acordului de Parteneriat. Evaluarea relevanței nevoilor de dezvoltare și a contribuției la îndeplinirea obiectivelor tematice și recomandărilor specifice de țară
29 martie	Ministerul Justiției / Platforma de cooperare a autorităților independente și a instituțiilor anticorupție	Proiectul Metodologiei de implementare a Strategiei Naționale Anticorupție 2021-2025
04 Aprilie	Comisia Europeană	Misiune de evaluare
07 Aprilie	Guvernul României	Reuniune a Comitetului Interministerial de Coordonare a Planului Național de Redresare și Reziliență (CIC-PNRR)
26 aprilie	Ministerul Investițiilor și Proiectelor Europene	Implementarea Planului de Evaluare a Acordului de Parteneriat
16 mai	Guvernul României	Reuniune a Comitetului Interministerial de Coordonare a Planului Național de Redresare și Reziliență (CIC-PNRR)
27 mai	ANI – Inspectoratul General de Frontieră	Interconectare baze de date / aplicația - DAI
06 iunie	ANI / Ambasada Italiei în România	Întâlnire cu E.S. domnul Ambasador Alfredo Durante Mangoni
06 iunie	Guvernul României	Reuniune a Comitetului Interministerial de Coordonare a Planului Național de Redresare și Reziliență (CIC-PNRR)
25 iunie	Guvernul României	Reuniune a Comitetului Interministerial de Coordonare a Planului Național de Redresare și Reziliență (CIC-PNRR)
05 iulie	Guvernul României	Reuniune a Comitetului Interministerial de Coordonare a Planului Național de Redresare și Reziliență (CIC-PNRR)
02 august	Guvernul României	Reuniune a Comitetului Interministerial de Coordonare a Planului Național de Redresare și Reziliență (CIC-PNRR)



23 august	Organizația de Cooperare și Dezvoltare Economică (OCDE) / Ministerul Justiției	<i>Capacity building in the field of public governance – a coordinated approach of the Centre of the Government of Romania</i>
05 octombrie	Agenția Națională de Integritate / Ministerul Justiției / Transparency International Romania	<i>Ediția de lansare a Think Tankului de Integritate (proiect NiACT)</i>
06 octombrie	Agenția Națională de Integritate	<i>Grup de lucru cu reprezentanții aleșilor locali în cadrul proiectului NiACT</i>
02 noiembrie	Ministerul Justiției	<i>Misiune de evaluare a ANI în contextul Runderi a cincea de evaluare GRECO</i>
04 noiembrie	Agenția Națională de Integritate / Reprezentanța Comisiei Europene la București	<i>Misiune de evaluare a ANI în contextul Mecanismului de Cooperare și Verificare (MCV)</i>
07 noiembrie	Guvernul României	<i>Reuniune a Comitetului Interministerial de Coordonare a Planului Național de Redresare și Reziliență (CIC-PNRR)</i>
09 noiembrie	Organizația de Cooperare și Dezvoltare Economică (OCDE)	<i>Vizită de lucru în cadrul proiectului „Capacity building in the field of public governance – a coordinated approach of the Centre of the Government of Romania</i>
30 noiembrie	Commission expert group (E03709) on Directive (EU) 2019/1937	<i>The 8th meeting of the Commission Expert Group on Directive (EU) 2019/1937</i>
12 decembrie	Guvernul României	<i>Reuniune a Comitetului Interministerial de Coordonare a Planului Național de Redresare și Reziliență (CIC-PNRR)</i>
13 decembrie	Ministerul Justiției	<i>Reuniunea Platformei de cooperare a autorităților independente și a instituțiilor anticorupție</i>
13 decembrie	Agenția Națională de Integritate / Ministerul Justiției / Transparency International Romania	<i>A doua ediție a Think Tankului de Integritate (proiect NiACT)</i>



## Anexa 5

### Raportul de audit extern independent pentru anul 2021

Evaluarea calității managementului Agenției se face anual, printr-un audit extern, în conformitate cu dispozițiile art. 32, alin. (1) din Legea nr. 144/2007.

Pentru anul 2021, evaluarea calității managementului ANI s-a desfășurat în perioada 15 februarie – 26 aprilie 2022, fiind realizată de către o echipă de specialiști TGS România Assurance & Advisory Business Services SRL, în baza contractului de achiziție publică pentru a presta servicii de audit extern al managementului ANI în conformitate cu Legea nr. 98/2016 privind achizițiile publice și Hotărârea Guvernului nr. 395/2016 pentru aprobarea Normelor metodologice de aplicare a prevederilor referitoare la atribuirea contractului de achiziție publică/acordului-cadru din Legea nr. 98/2016 privind achizițiile publice, cu modificările și completările ulterioare.

În urma evaluării activității desfășurate în anul 2021, auditorii constată faptul că „ANI a continuat să implementeze măsuri care să asigure gestionarea activității instituției în contextul creat de pandemia COVID-19. Măsurile implementate de ANI au urmărit consolidarea și dezvoltarea capacității organizatorice și au vizat asigurarea unui sistem de comunicare internă și externă, astfel încât salariații să își poată îndeplini în mod eficient sarcinile. ANI a reușit să își îndeplinească obiectivele stabilite, cu respectarea independenței, transparenței și a profesionalismului și a reușit să își îndeplinească rolul stabilit prin legea de organizare și funcționare.”

Printre realizările aferente anului 2021, auditorii au menționat, între altele:

- Digitalizarea procesului de completare și transmitere a declarațiilor de avere și de interese prin lansarea platformei online e-DAI;
- Desemnarea ANI în calitate de coordonator de reformă în cadrul PNRR;
- Implicarea ANI în transpunerea Directivei UE 219/1937 privind protecția persoanelor care raportează încălcări ale dreptului Uniunii;
- Continuarea procesului de implementare a obiectivelor stabilite prin MCV și prin Mecanismul privind statul de drept (Rule of law);
- Implementarea cu succes a proiectului LINC, obiectivele proiectului fiind îndeplinite;
- Continuarea implementării proiectului EMOD;
- Implementarea (totală sau parțială) tuturor măsurilor de acțiune prevăzute de Strategia ANI pe termen scurt 2020 – 2021;
- Atingerea unui procent de 77% privind statusul „implementat” și „parțial implementat” al recomandărilor privind îmbunătățirea activității formulate în rapoartele de audit anterioare care indică un grad de implicare și eficiență ridicat din partea managementului instituției;
- Preluarea de către ANI a Președinției Network for Integrity pentru următorii 2 ani;
- Actualizarea, publicarea și transmiterea către Comisia Europeană a listei funcțiilor publice importante;



- Continuarea eforturilor de transparentizare și conștientizare în special în cazul punctelor de vedere privind cadrul legal de integritate, acordate petenților;
- Exportul de bune practici și consolidarea cooperării internaționale cu instituții din domeniul prevenirii și combaterii corupției;
- Activități de cooperare cu instituțiile și autoritățile publice, precum și cu structuri ale autorităților administrației publice locale.

Zonele de vulnerabilitate identificate de auditorii externi, ce pot împiedica atingerea obiectivelor ANI și pentru care sunt încă necesare acțiuni de remediere din partea managementului vizează următoarele aspecte:

- Administrarea sistemelor/tehnologiilor pe care le utilizează ANI în prezent este dependentă în totalitate de servicii prestate de către furnizori externi, la nivelul Serviciului Tehnologia Informației un singur post fiind ocupat din cele 8 posturi aprobate;
- Spațiul de lucru și de depozitare dosare este insuficient;
- Deficitul de resurse umane, gradul de ocupare a posturilor fiind sub 51% la sfârșitul anului 2021, 102 posturi fiind ocupate din cele 200 posturi aprobate;
- Dificultăți în colaborarea inter-instituțională cu diverse entități relevante din România ceea ce influențează activitatea de evaluare realizată de inspectorii de integritate datorită lipsei unei comunicări în format electronic direct accesibilă inspectorilor de integritate.



# Raportul Comisiei Europene privind statul de drept

## *Rule of law - Raport de țară România*

Luxemburg, 13.7.2022

SWD(2022) 523 final

### DOCUMENT DE LUCRU AL SERVICIILOR COMISIEI

Raportul din 2022 privind statul de drept

Capitol consacrat situației statului de drept din România

care însoțește documentul

COMUNICARE A COMISIEI CĂTRE PARLAMENTUL EUROPEAN, CONSILIU, COMITETUL ECONOMIC ȘI SOCIAL EUROPEAN ȘI COMITETUL REGIUNILOR

Raportul din 2022 privind statul de drept

Situația statului de drept din Uniunea Europeană

#### **REZUMAT**

De la aderarea României la UE în 2007, Comisia a monitorizat reformele realizate în această țară în domeniul justiției și al luptei anticorupție prin intermediul mecanismului de cooperare și de verificare (MCV), un cadru important de urmărire a progreselor în aceste domenii.

MCV va continua în paralel cu mecanismul privind statul de drept, la care România participă la fel ca orice alt stat membru, până când toate obiectivele de referință vor fi îndeplinite în mod satisfăcător.

Sistemul judiciar face obiectul unor reforme structurale menite să abordeze o serie de probleme de lungă durată. Guvernul a adoptat o nouă strategie de dezvoltare a sistemului judiciar pentru perioada 2022-2025 și un plan de acțiune aferent și pune în aplicare proiecte de îmbunătățire a digitalizării sistemului judiciar, astfel cum se prevede în Planul de redresare și reziliență al României. Deși Secția pentru investigarea infracțiunilor din justiție (SIJ) a fost desființată, continuă să existe unele preocupări legate de noul sistem pentru investigarea și urmărirea penală a infracțiunilor din justiție. Normele privind sancțiunile disciplinare, precum și competențele extinse ale inspectorului-șef al Inspecției Judiciare, care nu poate fi tras la răspundere, continuă să genereze preocupări cu privire la independența sistemului judiciar. Se așteaptă ca aceste preocupări să fie abordate în contextul noilor proiecte legislative în curs de pregătire. Nu s-a înregistrat nicio îmbunătățire semnificativă în ceea ce privește numărul insuficient de magistrați. Eficiența soluționării cauzelor civile și comerciale rămâne stabilă, dar a scăzut considerabil în cazul celor administrative.

A fost adoptată Strategia națională anticorupție 2021-2025, iar punerea sa efectivă în aplicare are nevoie de sprijin politic pentru implementarea unor reforme legislative importante.





Eficacitatea investigării și sancționării faptelor de corupție s-a îmbunătățit în continuare, inclusiv prin înregistrarea de progrese în ceea ce privește cazurile nesoluționate de mai mulți ani. Direcția Națională Anticorupție a continuat să își îmbunătățească bilanțul, dar provocările operaționale, inclusiv dificultatea de a recruta procurori, rămân probleme ce trebuie soluționate. În ceea ce privește noul sistem care înlocuiește SIJ, rămâne de văzut impactul acestuia asupra cercetării și urmăririi penale a infracțiunilor de corupție. S-au luat măsuri pentru finalizarea Codului penal revizuit. Cadrul juridic privind integritatea se menține fragmentat și nu există dispoziții uniforme aplicabile funcționarilor publici privind practica „ușilor turnante” sau norme aplicabile deputaților și senatorilor privind activitățile de lobby. Transparența modului în care sunt finanțate partidele politice este limitată. Agenția Națională de Integritate funcționează mai eficient după numirea președintelui și lansarea portalului unde se depun electronic declarațiile obligatorii de avere.

România nu a transpus încă Directiva serviciilor mass-media audiovizuale, fapt ce determină întârzieri în adoptarea modificărilor necesare pentru a îmbunătăți funcționarea și eficacitatea autorității de reglementare în domeniul mass-mediei. Legea privind organizarea și funcționarea Societății Române de Radiodifuziune și Societății Române de Televiziune face obiectul unor reforme cu obiectivul ca procesul de numire să fie mai puțin politizat și ca managementul să fie mai profesionalizat. Transparența cu privire la identitatea persoanelor care dețin instituțiile mass-media ar putea fi mai mare. Nu există suficientă transparență în ceea ce privește transmiterea de conținut plătit de partidele politice în afara campaniilor electorale, iar accesul jurnaliștilor la informații este în continuare deficitar. Cazurile de amenințări, hărțuire și violență fizică împotriva jurnaliștilor sunt mai îngrijorătoare decât anul trecut.

Continuă să ridice probleme faptul că legislația se modifică frecvent, că se utilizează cu regularitate ordonanțele de urgență și că se organizează doar în mod limitat consultări publice. Se depun eforturi pentru a îmbunătăți utilizarea evaluărilor impactului. Guvernul și-a asumat un angajament clar față de principiul supremației dreptului UE, dar persistă preocupări cu privire la contestarea acestui principiu de către Curtea Constituțională. Starea de alertă legată de pandemia de COVID-19 a fost ridicată, iar măsurile de urgență au făcut obiectul unui control. Institutul pentru Drepturile Omului face demersuri pentru a obține acreditarea ca instituție națională pentru drepturile omului. Deși societatea civilă se confruntă cu provocări generate de impactul restricțiilor legate de COVID-19 și de accesul limitat la finanțare, există planuri de simplificare a procedurilor de înregistrare pentru organizațiile neguvernamentale.

(...)

## II. CADRUL ANTICORUPȚIE

Strategia națională anticorupție 2021-2025 a fost adoptată în 2021, iar coordonarea punerii sale în aplicare este asigurată de Ministerul Justiției. Direcția Națională Anticorupție (DNA), care este structura de urmărire penală specializată în combaterea corupției, are competența de a investiga cazurile grave de corupție, Parchetul General investigând toate celelalte cazuri de corupție. De asemenea, DNA investighează infracțiunile comise împotriva intereselor financiare ale UE, precum și anumite categorii de infracțiuni grave de criminalitate economică și financiară. Există o direcție specializată anticorupție (DGA) în cadrul Ministerului de Interne, cu competențe în ceea ce privește integritatea și faptele de corupție ale personalului ministerului, inclusiv poliția. Agenția Națională de Integritate (ANI) desfășoară anchete administrative privind conflictele de interese, incompatibilitățile dintre activități și averile nejustificate și este responsabilă de monitorizarea și verificarea declarațiilor de avere a tuturor persoanelor care exercită funcții electivă publice. Agenția Națională de Administrare a Bunurilor Indisponibilizate (ANABI) asigură gestionarea activelor provenite din săvârșirea de infracțiuni care au fost sechestrate și confiscate și facilitează urmărirea și identificarea produselor provenite din săvârșirea de infracțiuni.

(...)



Ocuparea postului de președinte al Agenției Naționale de Integritate (ANI) și lansarea portalului unde se depun electronic declarațiile obligatorii de avere a facilitat activitatea agenției. ANI continuă să investigheze incompatibilitățile, conflictele de interese și averile nejustificate<sup>128</sup>. După mai mult de un an și jumătate fără președinte, la propunerea Consiliului Național de Integritate<sup>129</sup>, a fost numit un nou președinte al ANI<sup>130</sup>. Urmează să se numească un vicepreședinte. În mai 2021 a devenit operațional un sistem de transmitere electronică a informațiilor privind activele și dobânzile. Începând din ianuarie 2022, este obligatoriu ca declarațiile de avere și de interese să fie completate electronic, iar publicul să le poată consulta online<sup>131</sup>. Acest lucru sporește transparența față de public și facilitează activitatea ANI<sup>132</sup>. ANI își dezvoltă în prezent propria capacitate tehnologică de identificare a declarațiilor suspecte de avere și interese, pe baza unor indicatori de risc, și intenționează să colaboreze mai strâns cu Agenția Națională pentru Gestionarea Bunurilor Indisponibilizate (ANABI)<sup>133</sup>.

(...)

Cadrul juridic privind integritatea rămâne fragmentat. Astfel cum s-a raportat în Raportul din 2021 privind statul de drept, hotărârile Înaltei Curți de Casație și Justiție au invalidat unele modificări ale legilor privind integritatea care au slăbit capacitatea ANI de a-și desfășura activitatea<sup>137</sup>. În acest sens, ANI și alte părți interesate au subliniat necesitatea de a îmbunătăți în continuare stabilitatea și claritatea cadrului juridic pentru integritate<sup>138</sup> și de a-l moderniza<sup>139</sup>. În prezent, șase propuneri legislative de modificare a cadrului de integritate sunt în curs de examinare de către Parlament, iar ANI a emis un aviz pozitiv numai cu privire la una dintre aceste propuneri<sup>140</sup>. În planul său național de redresare și reziliență, România s-a angajat să dispună de o legislație consolidată privind integritatea până în 2024<sup>141</sup>. ANI a colaborat cu Transparency Internațional și cu Ministerul Justiției pentru a continua această activitate<sup>142</sup>.

(...)

Riscurile de corupție legate de pandemie au beneficiat de mai multă atenție. Astfel cum se menționează în Raportul din 2021 privind statul de drept<sup>164</sup>, Ministerul Justiției a constatat că progresele înregistrate în lupta împotriva corupției au fost inegale, în special în domeniile vulnerabile. Ca răspuns, noua Strategie anticorupție 2021-2025 conține măsuri care vizează domeniile cu risc ridicat, cum ar fi sănătatea<sup>165</sup> și achizițiile publice<sup>166</sup>. Acești factori de risc au fost evidențiți în timpul pandemiei. Din martie 2020, DNA a înregistrat 175 de cazuri legate de pandemie, iar la sfârșitul anului 2021 existau 89 de cazuri penale legate de această chestiune<sup>167</sup>. Majoritatea cazurilor vizează echipamente medicale de protecție și nereguli în ceea ce privește certificatele<sup>168</sup>. De la lansarea sistemului electronic de prevenire a conflictelor de interese în domeniul achizițiilor publice, numărul avertismentelor de integritate emise a scăzut. Odată cu lansarea sistemului „PREVENT” în 2018, au existat 69 de avertismente de integritate, 40 în 2019, 20 în 2020 și 26 în 2021, din care 16 vizau aceeași procedură de achiziții publice<sup>169</sup>.

(...)

## Anexa II: Vizita în România

În aprilie 2022, serviciile Comisiei au organizat reuniuni virtuale cu:

(...)

- Agenția Națională de Integritate

(...)

128 În 2021, Agenția Națională de Integritate a finalizat 1 329 de dosare, în 224 dintre acestea hotărârile rămânând definitive și irevocabile. În același an s-au aplicat 950 amenzi administrative pentru nedepunerea declarațiilor de avere și de interese în termenele prevăzute de lege; pentru neaplicarea sancțiunilor nedisciplinare după rămânerea definitivă a raportului de evaluare și pentru nerespectarea prevederilor legale. În 2020, au fost aplicate doar 204 amenzi. Cifre preluate din contribuția României la Raportul din 2021 privind statul de drept, p. 20-21.

129 Din cei 15 membri, Consiliul a funcționat în 2021 cu doar 9 membri, pentru restul de posturi așteptându-se încă numirile.

130 Noul președinte a exercitat funcția de vicepreședinte din 2017. Raportul Senatului României din 29 iunie 2021.



131 Pe un site-ul web dedicat <http://declaratii.integritate.eu/>. Regula se referă la declarațiile depuse începând cu 2008.

132 Potrivit ANI, câștigurile obținute prin utilizarea tehnologiei compensează insuficiența personalului recunoscută oficial (informații primite de la ANI în contextul vizitei efectuate în România)

133 Informații primite de la ANI în contextul vizitei efectuate în România

137 Raportul din 2021 privind statul de drept, capitolul consacrat situației statului de drept din România, p. 14. Prima modificare a stabilit un termen de prescripție de trei ani pentru faptele care determină existența unui conflict de interese sau a unei incompatibilități, ceea ce a avut ca rezultat închiderea unui număr mare de dosare în curs de soluționare și a dat naștere la îndoieli cu privire la posibilitatea de a impune sancțiuni. A doua modificare a introdus un regim de sancțiuni mai puțin aspre în ceea ce privește conflictul de interese în cazul persoanelor care exercită funcții electivice publice la nivel local, regim care, conform evaluării ANI, nu permite aplicarea de sancțiuni disuasive.

138 Raportul Comisiei către Parlamentul European și Consiliu privind progresele realizate de România în cadrul mecanismului de cooperare și verificare, COM(2021) 370 final, p. 18.

139 ANI face referire la beneficiarii reali și la cei virtuali (informații primite de la ANI în contextul vizitei efectuate în România).

140 Contribuția României la Raportul din 2021 privind statul de drept, p. 21.

141 Jalonul nr. 431 din planul de redresare și reziliență al României prevede: „Legile consolidate privind integritatea vor intra în vigoare. Actualizarea legislației privind integritatea se va realiza pe baza unei evaluări și analize prealabile a legilor privind integritatea, împreună cu o grupare inițială a actelor normative. În cadrul celei de a doua etape a proiectului, legile existente vor fi unificate și actualizate sau se vor propune noi acte normative.”

142 Informații primite de la ANI, CNI și Ministerul Justiției în contextul vizitei efectuate în România.

164 Raportul din 2021 privind statul de drept, capitolul consacrat situației statului de drept din România, p. 12.

165 O măsură (nr. 8) este „Revizuirea și optimizarea evaluării riscurilor de corupție și a conflictelor de interese în cadrul autorităților și instituțiilor sanitare și a protecției avertizorilor de integritate (în conformitate cu Directiva (UE) 2019/1937 privind protecția persoanelor care raportează încălcări ale dreptului Uniunii) pentru a detecta, a preveni, a reduce sau a elimina riscurile pentru sănătatea publică”.

166 O măsură (nr. 2) este „Elaborarea unei hărți naționale de risc, care să aibă drept scop identificarea funcțiilor implicate în achiziții publice care sunt vulnerabile la corupție, a domeniilor în care achizițiile publice sunt mai expuse corupției și a etapelor procedurilor de achiziții publice în care apar indicii de corupție”.

167 Direcția Națională Anticorupție (DNA), Raport de activitate 2021, p. 17.

168 Informații primite de la Secretariatul Strategiei Naționale Anticorupție în contextul vizitei în România.

169 Informații primite de la ANI în contextul vizitei efectuate în România. ANI consideră că, după cinci ani, sistemul poate face obiectul unor dezvoltări și actualizări tehnice.



# Raport al Comisiei către Parlamentul European și Consiliu privind progresele înregistrate de România în cadrul Mecanismului de Cooperare și de Verificare

Strasbourg, 22.11.2022

COM (2022) 664 final

## RAPORT AL COMISIEI CĂTRE PARLAMENTUL EUROPEAN ȘI CONSILIU privind progresele înregistrate de România în cadrul Mecanismului de Cooperare și de Verificare

### 1. INTRODUCERE

Mecanismul de cooperare și de verificare (MCV) a fost instituit în 2007, în momentul aderării României la UE, ca măsură tranzitorie menită să faciliteze eforturile susținute ale României de a-și reforma sistemul judiciar și de a intensifica lupta împotriva corupției<sup>1</sup>. Mecanismul a fost expresia angajamentului comun al statului român și al UE în acest sens. În conformitate cu decizia de instituire a mecanismului și așa cum a subliniat Consiliul și a confirmat Curtea de Justiție a Uniunii Europene (CJUE), MCV se va încheia atunci când vor fi îndeplinite în mod satisfăcător toate obiectivele de referință definite pentru România.

Activitatea din cadrul MCV a început în 2007 și de atunci încurajează și monitorizează procesul de reformă pe baza acestor obiective de referință. În ianuarie 2017, Comisia a efectuat o evaluare cuprinzătoare a progreselor înregistrate în cei zece ani de existență a mecanismului, ceea ce a oferit o imagine clară a progreselor semnificative înregistrate. Comisia a formulat douăsprezece recomandări specifice care, îndeplinite în mod ireversibil, ar fi suficiente pentru a încheia procesul MCV, însă cu condiția să nu existe evoluții de natură să inverseze în mod clar evoluția progreselor.

Între timp, Comisia a efectuat patru evaluări ale progreselor realizate în ceea ce privește punerea în aplicare a recomandărilor. Rapoartele de la sfârșitul anului 2017 până în 2019 au fost caracterizate de o încetinire a ritmului reformelor. Măsurile luate de România au redeschis aspecte pe care raportul din ianuarie 2017 le considerase închise și au fost formulate recomandări suplimentare. Atât Parlamentul European, cât și Consiliul au împărtășit aceste preocupări. Cu toate acestea, raportul din iunie 2021 a fost în măsură să evidențieze progrese substanțiale, multe recomandări fiind pe cale să fie îndeplinite cu condiția ca progresele să rămână constante.

În ultimii ani, UE și-a dezvoltat considerabil setul de instrumente pentru a susține statul de drept în întreaga UE. Unele dintre instrumentele instituite au o relevanță directă pentru eforturile UE de a sprijini România în procesul de reformă. Prin urmare, există în prezent o serie de piste de monitorizare care analizează aspectele acoperite de obiectivele de referință ale MCV.

Sistemul de justiție în general, inclusiv reforma sistemului judiciar, precum și cadrele anticorupție, sunt două dintre domeniile acoperite de rapoartele anuale privind statul de drept pentru toate statele membre. Acest proces de coordonare și monitorizare în curs depășește contextul specific post-aderare în care a fost instituit MCV. Domeniul de aplicare al



rapoartelor privind statul de drept se extinde la aspecte care au un impact important asupra capacității de reformă și a sustenabilității, cum ar fi calitatea legislației și procesul legislativ, rolul instituțiilor independente în asigurarea sistemului de control și echilibru, existența unui mediu propice pentru societatea civilă, precum și libertatea și pluralismul mass-mediei. Raportul din 2022 privind statul de drept a inclus pentru prima dată recomandări adresate tuturor statelor membre, inclusiv României, pentru a le sprijini în reformele lor în cele patru domenii de raportare. Autoritățile române au cooperat activ și constructiv cu Comisia în cadrul ciclului de raportare privind statul de drept.

O serie de aspecte legate de statul de drept – în special eficacitatea sistemelor de justiție, combaterea corupției și calitatea și caracterul incluziv al procesului legislativ – fac parte, de asemenea, din semestrul european, având în vedere impactul acestora asupra mediului de afaceri, a investițiilor, a creșterii economice și a ocupării forței de muncă. În plus, Planul de redresare și reziliență al României, evaluat pozitiv de Comisie și adoptat de Consiliu la 3 noiembrie 2021, include jaloane concrete care vizează aspecte acoperite de MCV, care sunt esențiale pentru procesul de reformă, cum ar fi reforma sistemului judiciar și cadrele anticorupție.

Prezentul raport trece în revistă progresele înregistrate de România în ceea ce privește punerea în aplicare a recomandărilor MCV cărora încă nu li s-a dat curs și îndeplinirea obiectivelor de referință ale MCV începând din iunie 2021. La fel ca în anii anteriori, prezentul raport este rezultatul unui proces atent de analiză întreprins de Comisie și se bazează pe cooperarea strânsă cu instituțiile, societatea civilă și alte părți interesate din România<sup>13</sup>.

## 2. EVALUAREA PROGRESERILOR ÎNREGISTRATE ÎN CEEA CE PRIVEȘTE PUNEREA ÎN APLICARE A RECOMANDĂRILOR

(...)

### 2.2. Obiectivul de referință 2: Cadrul de integritate și Agenția Națională de Integritate

În Raportul MCV din 2021 se concluziona că riscul de regres identificat în 2019, legat de modificările aduse normelor privind integritatea, a fost atenuat și că existau semne încurajatoare că noua legislatură ar putea realiza progrese clare în direcția asigurării viabilității pe termen lung a Agenției Naționale de Integritate (ANI) și a cadrului legislativ privind integritatea.

ANI continuă să investigheze incompatibilitățile, conflictele de interese și averile nejustificate și a înregistrat un bilanț pozitiv constant în această privință<sup>94</sup>. Astfel cum se indică în Raportul din 2022 privind statul de drept, s-au înregistrat o serie de evoluții pozitive în ceea ce privește activitatea ANI. După mai mult de un an și jumătate fără președinte, la propunerea Consiliului Național de Integritate, în 2021 a fost numit un nou președinte al ANI<sup>95</sup>.

<sup>13</sup> Serviciile Comisiei au organizat o misiune de informare în noiembrie 2022. La reuniunile online au participat, printre alții, ministrul Justiției, membri ai Parlamentului României, Consiliul Superior al Magistraturii, Înalta Curte de Casație și Justiție, Procurorul General, Direcția Națională Anticorupție, Agenția Națională de Integritate, Agenția Națională de Administrare a Bunurilor Indisponibilizate (ANABI), organizații ale societății civile și asociații din domeniul judiciar.

<sup>94</sup> În perioada 1 iunie 2021-30 septembrie 2022, ANI a analizat peste 1 700 de dosare și a constatat 218 incidente de integritate: 120 de cazuri de incompatibilitate, 81 de cazuri de conflicte de interese de natură administrativă și 17 cazuri de averi nejustificate. Inspectorii de integritate au identificat 68 de cazuri care implică posibile infracțiuni și le-au sesizat organelor competente în vederea efectuării de cercetări suplimentare.

<sup>95</sup> Noul președinte este persoana care a ocupat funcția de vicepreședinte din 2017. Procedura de selecție a unui nou vicepreședinte a fost lansată în septembrie 2022 (după o primă rundă de selecție desfășurată la începutul acestui an, care nu a fost încununată de succes) și ar trebui să se încheie până la sfârșitul anului. Președintele ANI a indicat că faptul că doar un număr mic de candidați calificați și-au exprimat interesul pentru această funcție (s-a prezentat un singur candidat) se datorează și condițiilor de remunerare stabilite pentru acest post.

<sup>96</sup> Până la 30 septembrie 2022, pe portalul e-DAI au fost publicate aproximativ 10,7 milioane de declarații de avere și de interese (<http://declaratii.integritate.eu/>).



Faptul că începând din 2022 declarațiile de avere și de interese trebuie completate electronic și sunt disponibile online pentru public a sporit transparența și a facilitat activitatea ANI<sup>96</sup>. Pe lângă organizarea de sesiuni de formare, ANI a lansat în mai 2022 și un robot de chat denumit „Asistentul e-DAI”, care ajută cetățenii să utilizeze eficient platforma electronică. ANI și-a dezvoltat, de asemenea, propriile instrumente de identificare a declarațiilor de avere și de interese suspecte, pe baza unor indicatori de risc, și intenționează să colaboreze mai strâns cu Agenția Națională de Administrare a Bunurilor Indisponibilizate (ANABI)<sup>97</sup>.

Rapoartele MCV au constatat că eficacitatea ANI a avut de suferit din cauza necesității de a moderniza cadrul juridic în materie de integritate și de a îmbunătăți în continuare claritatea acestuia, astfel încât agenția să se bazeze pe norme stabile și durabile. În Planul său național de redresare și reziliență, România s-a angajat ca până în 2024 să fie în vigoare o lege consolidată privind integritatea<sup>98</sup>. ANI colaborează cu Ministerul Justiției și cu alți parteneri pentru a continua activitatea în această privință, estimând că aceasta ar urma să se încheie până la jumătatea anului 2023<sup>99</sup>. Consolidarea legilor privind integritatea, incompatibilitățile și conflictele de interese ar permite luarea în considerare a jurisprudenței și a politicilor de prevenire a corupției și ar asigura o bază stabilă pentru viitor.

*ANI continuă să dea dovadă de eficiență în activitatea sa și să ia măsuri pentru a-și îmbunătăți guvernarea, instrumentele și metodele. S-au înregistrat progrese considerabile în ceea ce privește elaborarea unui cadru legislativ cuprinzător privind integritatea, care urmează să fie adoptat în 2023, acesta reprezentând o oportunitate de a sprijini în continuare activitatea ANI și de a aduce claritatea și stabilitatea necesare pentru a identifica și a soluționa în mod eficace incompatibilitățile, conflictele de interese și averile nejustificate. Adoptarea noii legislații este inclusă în Planul de redresare și reziliență al României, iar punerea sa în practică face obiectul monitorizării efectuate de către Comisie în cadrul rapoartelor sale privind statul de drept.*

## Sistemul PREVENT

*Recomandarea din 2017: asigurarea intrării în funcțiune a sistemului PREVENT. Agenția Națională de Integritate și Agenția Națională pentru Achiziții Publice ar trebui să introducă practica de a întocmi rapoarte cu privire la verificările ex ante pe care le efectuează în cazul procedurilor de achiziții publice și rapoarte cu privire la acțiunile pe care le întreprind în urma acestor verificări, inclusiv în cazul verificărilor ex post, precum și rapoarte cu privire la cazurile de conflict de interese sau de corupție descoperite, și să organizeze dezbateri publice la care să răspundă Guvernul, autoritățile locale, sistemul judiciar și societatea civilă.*

Lansat în 2017, sistemul PREVENT are drept scop prevenirea conflictelor de interese în procedura de atribuire a contractelor de achiziții publice prin instituirea unui mecanism de verificare *ex ante*. Acesta ajută autoritățile contractante să remedieze eventualele probleme înainte de atribuirea contractului.

<sup>97</sup> Informații primite de la ANI în contextul vizitei de țară efectuate în România în scopul întocmirii Raportului din 2022 privind statul de drept.

<sup>98</sup> Jalonul nr. 431 din Planul de redresare și reziliență al României prevede: „Legile consolidate privind integritatea vor intra în vigoare. Actualizarea legislației privind integritatea se va realiza pe baza unei evaluări și analize prealabile a legilor privind integritatea, împreună cu o grupare inițială a actelor normative. În cadrul celei de a doua etape a proiectului, legile existente vor fi unificate și actualizate sau se vor propune noi acte normative.”

<sup>99</sup> ANI realizează în prezent o amplă cartografiere a normelor de integritate existente, a standardelor internaționale și a celor mai bune practici în domeniu din alte state membre. Aceasta va fi finalizată până la sfârșitul anului 2022, iar concluziile sale vor sta la baza noii legi consolidate.



Raportul MCV din 2021 a confirmat rezultatele pozitive ale PREVENT, iar eficacitatea sa constantă a fost confirmată de ANI. În perioada 1 iunie 2021-sfârșitul lunii septembrie 2022, sistemul PREVENT a examinat, cu scopul de a identifica posibile conflicte de interese, aproape 20 000 de proceduri de atribuire a contractelor de achiziții publice, în peste 3 700 dintre acestea fiind implicate fonduri UE. Aceste proceduri au vizat peste 2 600 de autorități contractante și aproape 16 000 de companii. Inspectorii de integritate au emis 24 de avertismente de integritate, sumele implicate în cadrul procedurilor reprezentând 97 de milioane EUR. În toate cazurile notificate de sistem, autoritățile contractante au înlăturat cauzele care generau potențiale conflicte de interese: au existat două cazuri în care Agenția Națională pentru Achiziții Publice a fost notificată cu privire la o posibilă neregulă. Acest bilanț pozitiv confirmă concluzia Raportului MCV din 2021 potrivit căreia această recomandare este considerată îndeplinită.

*Recomandarea privind sistemul PREVENT a fost deja îndeplinită în 2018, iar faptul că rezultatele sale pozitive s-au menținut este o dovadă a viabilității acestuia.*

#### **Acțiunile întreprinse în urma hotărârilor judecătorești referitoare la membrii Parlamentului**

*Recomandarea din 2017: Parlamentul ar trebui să dea dovadă de transparență în procesul său decizional cu privire la acțiunile întreprinse în urma hotărârilor definitive și irevocabile având ca obiect incompatibilități, conflicte de interese și averi ilicite pronunțate împotriva membrilor săi.*

Rapoartele MCV anterioare au evidențiat întâzieri și neconcordanțe aparente în aplicarea de sancțiuni parlamentarilor în privința cărora, în urma unui raport al ANI, s-a pronunțat o hotărâre judecătorească definitivă care a stabilit că aceștia ocupau funcții incompatibile sau se aflau într-o situație de conflict de interese. Aceste rapoarte au evidențiat o posibilă interpretare divergentă a normelor, în special atunci când incidentul de integritate a avut loc pe durata unui mandat anterior sau a ocupării unei funcții anterioare, și au sugerat o mai mare claritate. În 2020 și 2021, Înalta Curte de Casație și Justiție a clarificat interpretarea legilor. Curtea a statuat că sancțiunea se aplică chiar dacă incompatibilitatea se referă la un mandat anterior și că termenul de prescripție de trei ani ar trebui să se refere la necesitatea ca ANI să finalizeze o anchetă în termen de trei ani de la faptele care determină existența unui conflict de interese sau a unei incompatibilități (și nu la faptul că sancțiunea nu se mai aplică după trei ani)<sup>100</sup>

Din 2021, a existat un caz în care ANI a constatat că un senator deținea funcții incompatibile. Acest lucru a dus la demisia promptă a persoanei în cauză din funcția publică, în pofida faptului că decizia ANI a fost contestată în instanță. Nu au existat cazuri care să fi testat transparența procesului decizional al Parlamentului cu privire la hotărârile judecătorești definitive.

*Evaluarea pozitivă din raportul MCV din 2021, bazată pe cooperarea proactivă observată la începutul mandatului noului Parlament, este confirmată și, prin urmare, această recomandare poate fi considerată îndeplinită. Comisia va continua să monitorizeze, în cadrul rapoartelor privind statul de drept, măsurile luate de Parlament împotriva membrilor săi ca urmare a deciziilor irevocabile privind incompatibilitățile, conflictele de interese și averile nejustificate.*

**Pe baza analizei obiectivului de referință 2, toate recomandările pot fi considerate îndeplinite în mod satisfăcător. Comisia va continua să analizeze, în rapoartele privind statul de drept, evoluțiile legate de cadrul de integritate și**

<sup>100</sup> Decizia ÎCCJ din 16 noiembrie 2020 și Decizia 1/2021 a ÎCCJ din 19 martie 2021.

<sup>101</sup> Jalonul 431 privind „Evaluarea și actualizarea legislației privind cadrul de integritate”.



*de punerea sa în aplicare. Consolidarea cadrului juridic de integritate este, de asemenea, un jalon din Planul de redresare și reziliență al României<sup>101</sup>.*

### 3. CONCLUZIE

(...)